



SR Ploča za kuvanje / Priručnik za upotrebu

SL Kuhalna plošča / Uporabniški priročnik

MK Плоча / Упатство за употреба

HR Ploča za kuhanje / Priručnik za uporabu

PT Placa / User Manual

EN Hob / User Manual

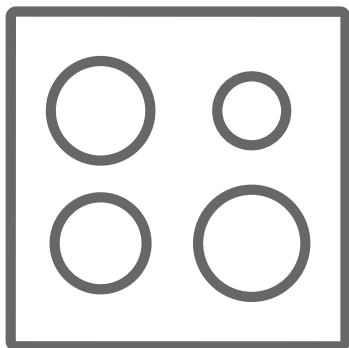

SET2110400B (hob)

Hvala vam što ste odabrali naš proizvod.

Ovo Uputstvo za upotrebu sadrži važne sigurnosne informacije i uputstva za rukovanje i održavanje vašeg uređaja.

Molimo vas da pročitate ovo Uputstvo za upotrebu pre korišćenja vašeg uređaja i čuvajte ovo uputstvo za ubuduće.

Simbol	Tip	Značenje
	UPOZORENJE	Rizik od ozbiljne povrede ili smrti
	RIZIK OD ELEKTRIČNOG UDARA	Rizik od visokog napona
	POŽAR	Upozorenje: Rizik od požara / zapaljivi materijali
	PAŽNJA	Rizik od povrede ili štete
	VAŽNA NAPOMENA	Pravilno rukovanje sistemom

SADRŽAJ

1.BEZBEDNOSNA UPUTSTVA.....	4
1.1 Opšta bezbednosna upozorenja.....	4
1.2 Instalaciona upozorenja.....	6
1.3 U toku korišćenja.....	7
1.4 U toku čišćenja i održavanja.....	7
2.INSTALACIJA I PRIPREMA ZA KORIŠĆENJE	9
2.1 Instaliranje ploče.....	9
2.2 Električno povezivanje i bezbednost	11
3.FUNKCIJE PROIZVODA.....	12
4.KORIŠĆENJE PROIZVODA.....	13
4.1 Kontrole ploče.....	13
5.ČIŠĆENJE I ODRŽAVANJE	16
5.1 Čišćenje.....	16
6.REŠAVANJE PROBLEMA I TRANSPORT	18
6.1 Rešavanje problema.....	18
6.2 Transport	18
7.TEHNIČKE SPECIFIKACIJE.....	19
7.1 Energetska klasa.....	19



1. BEZBEDNOSNA UPUTSTVA

- Pažljivo pročitajte sva uputstva pre korišćenja uređaja i držite ih na pristupačnom mestu zarad reference kada je to neophodno.
- Ovo uputstvo je pripremljeno za više od jednog modela, zato vaš uređaj možda neće imati neke funkcije koje su ovde opisane. Zbog toga, važno je obratiti naročitu pažnju na bilo koje cifre dok čitate uputstvo za rukovanje.

1.1 OPŠTA BEZBEDNOSNA UPOZORENJA

- Ovaj uređaj mogu da koriste deca od 8 godina i starija i osobe sa smanjenim fizičkim, senzornim ili mentalnim mogućnostima ili ona bez iskustva i znanja ako im je pruženo nadgledanje ili instrukcija u vezi sa korišćenjem uređaja na bezbedan način i ako razumeju opasnosti koje postoje. Deca ne treba da se igraju sa uređajem. Čišćenje i korisničko održavanje ne treba da se izvrši od strane dece bez nadgledanja.

 **UPOZORENJE:** Uređaj i njegovi pristupni delovi postaju topli u toku korišćenja. Treba voditi računa da se izbegne dodirivanje elemenata koji greju. Držite decu mlađu od 8 godina podalje osim ako nisu pod stalnim nadzorom.

  **UPOZORENJE:** Kuvanje na ploči bez nadzora sa masnoćom ili uljem može da bude opasno i može da dovede do požara. NIKADA ne pokušavajte da ugasite požar sa vodom, već isključite uređaj i zatim pokrijte plamen sa poklopcem ili ćebetom za požar.

 **OPREZ:** Proces kuvanja treba da se nadgleda. Kratak proces kuvanja treba stalno da se nadgleda

 **UPOZORENJE:** Opasnost od požara: Ne čuvajte stvari na površini za kuvanje.

 **UPOZORENJE:** Ako je površina napukla, isključite uređaj da biste izbegli mogućnost strujnog udara.

- Za modele koji imaju poklopac za ploču, očistite bilo šta što se prosulo sa poklopca pre korišćenja i dozvolite kuvalu da se ohladi pre nego što zatvorite poklopac.
- Ne rukujte uređajem putem eksternog tajmera ili odvojenog sistema daljinske kontrole.
- Ne koristite jake abrazivne čistače ili podmetače za ribanje da čistite površine rerne. Oni mogu da ogrebu površine što može da dovede do lomljenja staklenih vrata ili štete nad površinama.
- Ne koristite sredstva za čišćenje na paru za čišćenje uređaja.
- Vaš uređaj je proizveden u skladu sa primenjivim lokalnim i internacionalnim standardima i propisima.
- Održavanje i popravka moraju da se načine samo od strane ovlašćenih servisnih tehničara. Instalacija i popravka koje je izvršena od strane neovlašćenih tehničara može da vas dovede u opasnost. Opasno je menjati ili modifikovati specifikacije uređaja na bilo koji način. Neodgovarajući čuvari ploče mogu da izazovu nesreće.
- Pre povezivanja uređaja, postarajte se da lokalni distributivni uslovi (priroda gasa i pritisak gasa ili napon struje i frekvencija) i specifikacije uređaja budu kompatibilni. Specifikacije ovog uređaja su navedene na etiketi.

 **OPREZ:** Ovaj uređaj je dizajniran samo za kuvanje hrane i za korišćenje u domaćinstvima i to samo

unutra. Ne treba ga koristiti za bilo koje druge ciljeve ili za bilo koje druge primene, kao što su korišćenje van domaćinstva, u komercijalnom okruženju ili za grejanje sobe.

- Sve moguće mere su se preuzete da bi se obezbedila vaša bezbednost. Pošto staklo može da se polomi, treba da budete pažljivi kada čistite kako biste izbegli ogrebotine. Izbegavajte udaranje ili kucanje po staklu sa dodacima.
- Postarajte se da napojni kabl nije zaglavljen ili oštećen u toku instalacije. Ako je produžni kabl oštećen, mora biti zamenjen od strane proizvođača, njegovog uslužnog agenta ili slično kvalifikovanih osoba kako bi se sprečila opasnost.
- Držite decu i životinje podalje od ovog uređaja.

1.2 INSTALACIONA UPOZORENJA



- Ne rukujte uređajem pre nego što je u potpunosti instaliran.
- Uređaj mora da se instalira od strane ovlašćenog tehničara. Proizvođač ne odgovara za bilo kakve štete koje mogu da se izazovu od strane defektivnih zamena i instalacija od strane neovlašćenih ljudi.
- Kada je uređaj otpakovan, postarajte se da nije oštećen u toku transporta. U slučaju bilo kakvog defekta ne koristite uređaj i odmah kontaktirajte kvalifikovanog servisnog agenta. Pošto materijali koji se koriste za pakovanje (najlon, heftalice, stiropor, itd.) mogu da izazovu štetne efekte nad decom, treba da se sakupe i odmah uklone.
- Zaštitite svoj uređaj od atmosferskih efekata. Ne izlažite ga suncu, kiši, snegu, prašini ili preteranoj vlazi.
- Materijali oko uređaja (npr. viseći delovi) moraju

da budu u mogućnosti da izdrže minimalnu temperaturu od 100 °C.

- Temperatura donje površine ploče može da poraste u toku rada, zato drvena ploča mora da se instalira ispod proizvoda.

1.3 U TOKU KORIŠĆENJA

- Ne stavljajte zapaljive ili sagorive materijale u ili u blizinu uređaja kada on radi.

  Ne ostavljajte kuvalo bez nadgledanja kada kuvate sa čvrstim ili tečnim uljem. Može da se zapali pod izuzetnim toplotnim uslovima. Nikada ne sipajte vodu na plamen koji je izazvan uljem, umesto toga isključite kuvalo i pokrijte šerpu poklopcem ili ćebetom protiv požara.

- Uvek postavljajte tiganj preko centra zone za kuvanje i okrenite ručke na bezbednu poziciju tako da ne mogu da se udare ili uhvate.
- Ako se proizvod neće koristiti duži vremenski period, isključite glavni prekidač.
- Postarajte se da dugmad kontrolnog uređaja uvek bude na poziciji „0“ (stop) poziciji kada se ne koristi.

1.4 U TOKU ČIŠĆENJA I ODRŽAVANJA

- Postarajte se da uređaj bude isključen pre nego što izvršite bilo kakvo čišćenje ili održavanje.
- Ne uklanjajte kontrolnu dugmad da biste očistili kontrolnu tablu.
- Da biste održali efikasnost i bezbednost vašeg uređaja, preporučujemo da uvek koristite originalne rezervne delove i da pozovete ovlašćene servisne agente kada je to potrebno.

CE izjava o usklađenosti

CE Izjavljujemo da naši proizvodi zadovoljavaju primenljive evropske direktive, odluke i propise, kao i zahteve navedene u naznačenim standardima.

Ovaj uređaj je projektovan za korišćenje samo u svrhe kuvanja kod kuće. Svaka druga upotreba (kao što je zagrevanje prostorije) je nepravilna i opasna.

 Uputstvo za upotrebu važi za nekoliko modela. Možda ćete primetiti razlike između ovog uputstva i vašeg modela.

Odlaganje vaše stare mašine



Simbol na ovom proizvodu ili na njegovom pakovanju ukazuje na to da se ovaj proizvod ne može smatrati kućnim otpadom. Umesto toga, treba da se preda na sabirno mesto za reciklažu električne i elektronske opreme.

Pravilnim odlaganjem ovog proizvoda pomažete u sprečavanju mogućih negativnih posledica po životnu okolinu i zdravlje ljudi, do kojih bi došlo usled neodgovarajuće obrade otpada ovog proizvoda. Detaljnije informacije o reciklaži ovog proizvoda potražite u vašoj opštini, komunalnoj službi ili u prodavnici u kojoj ste kupili ovaj proizvod.

2. INSTALACIJA I PRIPREMA ZA KORIŠĆENJE

! UPOZORENJE : Ovaj uređaj mora da instalira ovlašćeni servisni predstavnik ili kvalifikovani tehničar, u skladu sa instrukcijama u ovom vodiču i u skladu sa trenutnim lokalnim propisima.

- Nepravilna instalacija može da izazove štetu i kvar, za šta proizvođač ne prihvata nikakvu odgovornost i garancija neće biti važeća.
- Pre instalacije, postarajte se da uslovi lokalne distribucije (napon struje i frekvencija i/ili priroda gasa i pritiska gasa) i prilagođavanja uređaja budu kompatibilni. Uslovi podešavanja ovog uređaja su navedeni na etiketi.
- Zakoni, ukazi, direktive i standardi na snazi u zemlji korišćenja treba da se poštuju (bezbednosne regulative, pravilno recikliranje u skladu sa propisima, itd.)

Uputstva za instaliranje

Opšta uputstva

- Nakon uklanjanja materijala za pakovanje sa uređaja i njegovih dodataka, proverite da uređaj nije oštećen. Ako sumnjate u oštećenje, ne koristite ga i odmah kontaktirajte ovlašćenog servisnog predstavnika ili kvalifikovanog tehničara.
- Postarajte se da nema zapaljivog ili materijala koji može da se upali u blizini, kao što su zavese, ulje, krpe itd. koje može vatra da uhvati.
- Gornji deo i nameštak oko uređaja moraju da budu napravljeni od materijala koji su otporni na temperature iznad 100 °C.
- Ako je poklopac kuvala ili visećeg dela instaliran iznad uređaja, bezbednosno rastojanje između gornjeg dela za kuvanje i bilo kojeg visećeg dela/poklopcu kuvala treba da bude onako kako je prikazano ispod.

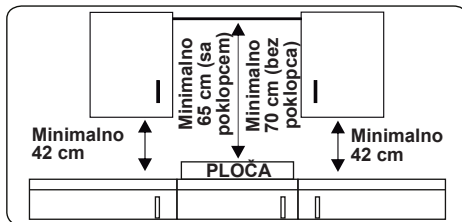

- Uređaj ne treba da se instalira direktno iznad mašine za pranje posuđa, frižidera, zamrzivača, mašine za pranje ili uređaja za sušenje veša.
- Ako je osnova uređaja dohvatljivja rukom, barijera napravljena od odgovarajućeg materijala mora da se uglati ispod osnove uređaja, starajući se da nema pristupa osnovi uređaja.

2.1 INSTALIRANJE PLOČE

Uređaj je dostavljen sa kompletom za instaliranje uključujući samolepljiv zaptivni materijal, fiksne nosače i šrafove.

- Isecite dimenzije otvora kao što je navedeno na slici. Locirajte otvor na radnom delu tako da, nakon što se ploča instalira, sledeći zahtevi budu poštovani.

B (mm)	590	min. A (mm)	50
T (mm)	520	min. C (mm)	50
H (mm)	41-47,5	min. E (mm)	500
C1 (mm)	560	min. F (mm)	10
C2 (mm)	490	G (mm)	20
D (mm)	50	I (mm)	25
J (mm)	5		

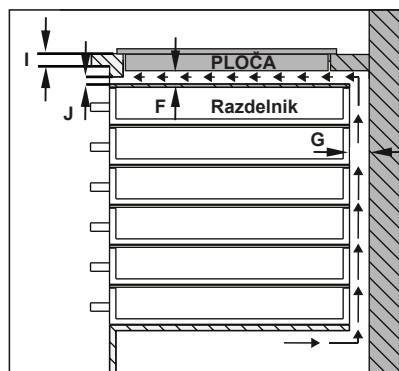
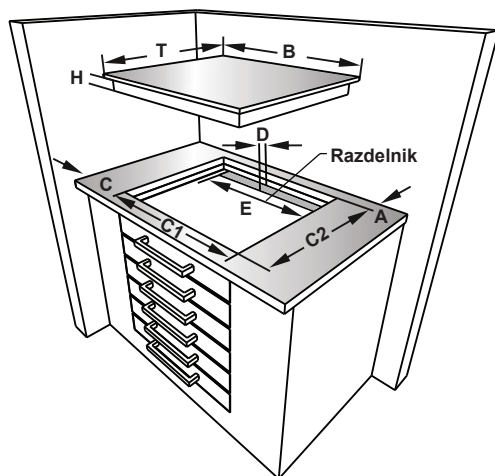
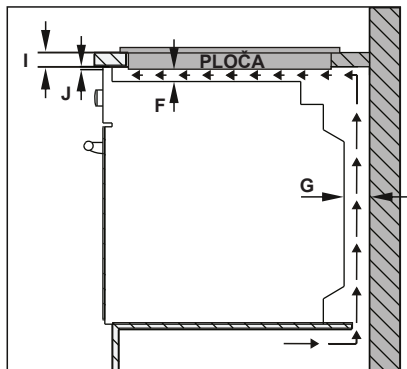
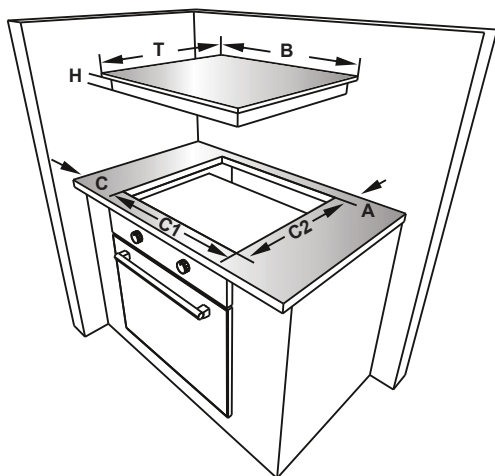

- Primenite dostavljenu jednostranu samolepljivu traku kroz oko nižih uglova gornjeg dela za kuvanje. Ne teglite traku.

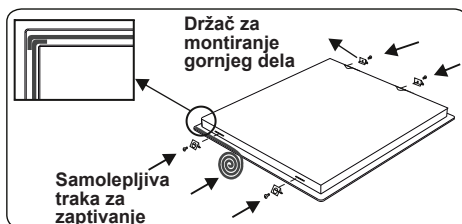

- Zašrafite 4 držača za montiranje gornjeg dela na bočne zidove uređaja.

- Ubacite uređaj u otvor.

2.2 ELEKTRIČNO POVEZIVANJE I BEZBEDNOST

! **UPOZORENJE:** Električno povezivanje ovog uređaja treba da se izvrši od strane ovlašćenog servisnog predstavnika ili kvalifikovanog električara, u skladu sa instrukcijama u ovom vodiču i u skladu sa trenutnim lokalnim propisima.

! **UPOZORENJE: OVAJ UREĐAJ MORA DA SE UZEMLJI.**

- Pre povezivanja uređaja na dovod napajanja, nivo snage struje uređaja (navedenog na ploči identifikacije uređaja) mora da se proveri zarad provere odgovaranja dostupnim dovodima napona a glavni napon povezivanja struje treba da bude u mogućnosti da ispoštuje rad snage uređaja (takođe je navedeno na ploči identifikacije).
- U toku instalacije, molimo vas da se uverite da se koriste izolirani kabovi. Nepravilno povezivanje može da ošteti vaš uređaj. Ako je glavni kabl oštećen i treba da se zameni, ovo treba da izvrši kvalifikovana osoba.
- Ne koristite adaptere, višestruke utičnice i/ili produžne kablove.
- Kabl za dovod treba da se čuva podalje od vrelih delova uređaja i ne sme da se savije ili kompresuje. U suprotnom će kabl biti oštećen, što će dovesti do kratkog spoja.
- Ako uređaj nije povezan na glavni kabl utičnicom, prekidač za sve polove (sa najmanje 3 mm mesta za kontakt) mora da se koristi kako bi se ispunile bezbednosne regulative.
- Prekidač osiguranja mora da bude lako dohvatljiv kada se jednom uređaj instalira.
- Postarajte se da sva povezivanja budu adekvatno završena.
- Fiksirajte kabl za napon u stezniku za kabl a zatim zatvorite poklopac.
- Povezivanje kutije za izvod se nalazi na kutiji za izvod.

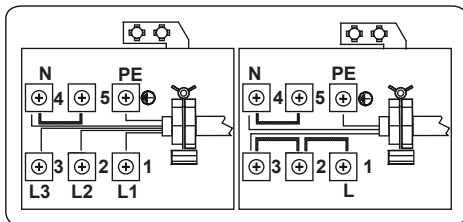

3. FUNKCIJE PROIZVODA



Važno: Specifikacije za proizvod razlikuju se a izgled vašeg uređaja može da se razlikuje od onog prikazanog na slikama ispod.

Spisak komponenti

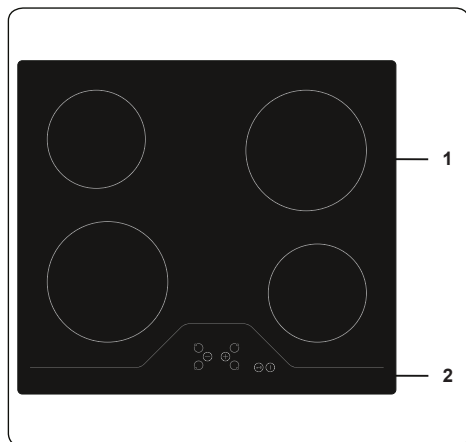

1. Keramički grejač

2. Kontrolna tabla

4. KORIŠĆENJE PROIZVODA

4.1 KONTROLE PLOČE

Ovim uređajem se rukuje dirajući dugmad, potvrđena od strane prikaza i zvučnih signala.

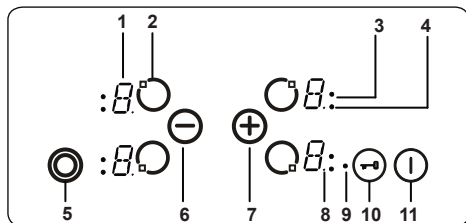

- 1- Prikaz grejača
- 2- Aktivni/Deaktivni grejač
- 3- Indikator trostruke zone
- 4- Indikator dualne zone
- 5- Izbor dvostruke/trostruke zone
- 6- Smanjenje podešavanja toplote
- 7- Povećanje podešavanja toplote
- 8- Decimalna tačka
- 9- Indikator zaključavanja ključa
- 10- Zaključavanje ključa
- 11- Uključeno/Isključeno

Opisi režima		
Režim pripravnosti	S-režim	Glavni dovod se primenjuje na kontrolu ploče i svi prikazi grejača su isključeni ili je prikaz postojeće toplote aktivan.
Režim-rukovanja	B-režim	Bar jedan prikaz grejača pokazuje podešavanje toplote između '0' i '9'.
Režim zaključavanja	VR-režim	Kontrola ploče je zaključana.

Uključivanje i isključivanje uređaja

Ako je uređaj u režimu pripravnosti, stavljen je u režim rukovanja pritiskajući dugme Uključeno/Isključeno ① najmanje 1 sekundu. Zvučni signal će se čuti da bi pokazao uspešnu radnju.

„0“ će se pojaviti na prikazima grejača i sve decimalne tačke grejača će blještati (1 sekunda uključeno, 1 sekunda isključeno).

Ako nema rukovanja u roku od 10 sekundi, prikaz svih grejača će se isključiti.

Ako su prikazi isključeni, grejač će se

poslati u režim pripravnosti.

Ako se pritisne ① duže od 2 sekunde (u režimu rukovanja), uređaj je isključen i ponovo podešen na S-režim. Uređaj može da se isključi pritiskajući ① bilo kada; čak i ako su simultano druga dugmad pritisnuta.

Ako postoji postojeća toplota od grejača, ovo će se ukazati na odgovarajućem prikazu grejača sa „H“.

Biranje grejača

Ako je jedan grejač izabran sa odgovarajućim aktivnim/neaktivnim dugmetom za grejanje ②, decimalna tačka prikaza grejača blješti. Za izabrani grejač, nivo toplote može da se podesi između 1 i 9 pritiskajući dugmad za podešavanje toplote ③ ili ④.

Dugmad moraju da se pritisnu u roku od 3 sekunde izabranog grejača, u suprotnom će izbor grejača biti izbrisan a podešavanje decimalne tačke grejača će nestati. Ako nema daljih rukovanja u roku od 10 sekundi, grejač se vraća u S-režim.

Podešavanje toplote može uvek da se promeni pritiskajući ⑤ ili ⑥. Dostupna podešavanja su između 1 i 9.

Svako rukovanje dugmetom ili promena svakog prikaza je oglašeno zvučnim signalom.

Uključivanje dualnih i trostrukih zona

Uključivanje dualne zone

Dualna zona može da se aktivira pritiskajući ⑦, nakon što grejač i željeni nivo toplote (između 1 i 9) bude izabran. Ovo potvrđuje zvučni signal. U isto vreme, odgovarajući Indikator dvostruke zone će se osvetliti. Za deaktiviranje dualne zone, pritisnite ⑧ ponovo.

Uključivanje trostruke zone

Slično aktiviranju dualne zone, trostruka zona može da se uključi samo ako je osnovna zona grejača izabrana i njen odgovarajući nivo toplote, između 1 i 9 podešen. Ovo će biti navedeno od strane svetleće odgovarajuće decimalne tačke grejača.

Ako je ⑨ pritisnuto, zvučni signal se čuje i Indikator dualne zone će svetleti. Ako je ⑨ pritisnuto po drugi put, drugi zvučni signal će se čuti da ukaže na aktivaciju trostruke zone. Indikator trostruke zone će svetleti da bi ovo potvrdio.

Pritiskanje ⑩ ponovo će isključiti trostruku zonu grejača. Svaka operacija dovodi do promene statusa dualnih i trostrukih zona

na sledeći način: dualna zona uključena/isključena, trostruka zona uključena, sve proširene zone isključene, dualna zona uključena/isključena, trostruka zona uključena, sve zone isključene i tako dalje.

Podesite nivo kuvanja sa i bez pojačanog grejanja

Svi grejači su opremljeni sa funkcijom podspešenom toplotom.

Ako je neophodno podspešavanje toplote, podesite toplotu na trenutni nivo do nivoa 9 pritiskajući samo ⊖ dugme. Kada se dostigao nivo 9, pritisnite ⊕ da aktivirate podspešavanje toplote. Prikaz će blještati „A“ menjajući se sa vrednošću podešavanja toplote „9“ da bi prikazao da je podspešavanje toplote aktivno.

Ako je podspešavanje toplote aktivno, grejač će raditi sa maksimalnim napajanjem neko vreme u zavisnosti od podešavanja toplote izabranog pre nego što je podspešavanje toplote aktivirano.

Jednom kada se vreme podspešavanje toplote završi samo će se podešavanje toplote biti na prikazu grejača.

Podspešavanje toplote može da se deaktivira pritiskajući ⊖ dok podešavanja toplote ne prikaže „0“.

Isključite individualne grejače

Grejač može da se isključi na 3 različita načina:

- Simultano pritiskanje ⊕ i ⊖ dugmad
- Smanjenje podešavanja toplote na „0“ pritiskajući ⊖ dugme
- Korišćenje funkcije isključivanja tajmera za odgovarajući grejač

Simultano rukovanje ⊕ i ⊖ dugmad

Odgovarajući grejač mora da se izabere sa dugmetom za grejanje aktivno/deaktivno ⊖, decimalna tačka u vezi sa prikazom grejača će zatim blještati. Da biste isključili grejač, ⊕ i ⊖ mora simultano da se pritisne. Čuće se zvučni signal i '0' će se pojaviti na prikazu podešavanja toplote kada je ovo uspešno.

Ako je tajmer aktivan za izabrani grejač, „0“ će se pojaviti na grejaču i prikazima tajmera a indikator zone kuvanja i funkcija tajmera će se oba isključiti.

Ako postoji postojeća toplota koja je ostala za ovaj grejač, to će biti ukazano od strane „H“ na prikazu podešavanja toplote.

Smanjenje podešavanja toplote na „0“ rukujući ⊖ dugmetom

Grejač takođe može da se isključi smanjujući podešavanje grejanja na „0“. Ovo će izazvati da se decimalna tačka grejača, indikator zone kuvanja i prikaz tajmera takođe isključe.

Ako postoji postojeća toplota koja je ostala za ovaj grejač, to će biti ukazano od strane „H“ na prikazu podešavanja toplote.

Korišćenje funkcije isključivanja tajmera za odgovarajući grejač (ako je dostupno)

Nakon odobravanja do nula, tajmer će se zaustaviti. Odgovarajući grejač će pokazati „0“ na prikazu grejača a prikaz tajmera će pokazati „00“. Odgovarajući indikator zone kuvanja će nestati.

Dodeljeni indikator dualne/troduple zone izbora se takođe gubi ako je aktivan.

Pored toga, zvučni signal će se čuti kada se tajmer zaustavi. Pritiskanje bilo kojeg dugmeta će utišati tajmer.

Zaključavanje ključa

Funkcija zaključavanja dugmeta se koristi za podešavanje 'bezbednog režima' na uređaju i može da se koristi samo u režimu rada (B-režim). Funkcija zaključavanja postaje aktivna ako je dugme za zaključavanje ⊖ pritisnuto najmanje 2 sekunde. Ovu operaciju potvrđuje zvučni signal i indikator zaključavanja dugmeta će blještati da ukaže da je grejač zaključan.

Ako je grejač zaključan, biće moguće isključiti uređaj pritiskajući ⊖, sva druga dugmad su blokirana i neće biti moguće napraviti bilo kakva podešavanja pritiskajući dugmad. Ako je bilo koje drugo dugme pritisnuto u režimu zaključavanja, zvučni signal će se čuti a indikator zaključavanja dugmeta će blještati.

Samo isključivanje rukovanjem, pritiskajući ⊖ je moguće. Međutim, ako je uređaj isključen, ne može se ponovo pokrenuti bez otključavanja.

Zaključavanje za dete

Funkcija zaključavanja za decu se koristi da se zaključa uređaj u komplikovanom procesu iz nekoliko koraka. Zaključavanje za dete (i otključavanje) je dostupno samo u S-režimu.

Prvo, ⊖ mora da se pritisne dok se ne čuje zvučni signal, zatim ⊕ i ⊖ mora simultano da se pritisne najmanje 0,5 sekundi, ali ne duže od 1 sekunde. Nakon ovoga, pritisnite ⊕ da aktivirate zaključavanje za dete. Sva četiri prikaza grejača će pokazati kao potvrdu „L“.

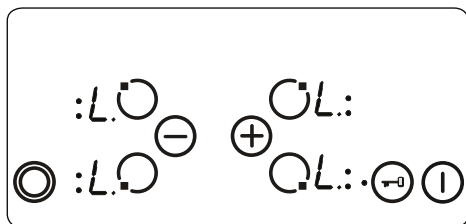

U slučaju da minut podsetnik još uvek radi, nastaviće dok se „00“ ne dostigne i tajmer se ne čuje. Nakon potvrde o isticanju tajmera, uređaj je u potpunosti zaključan. Nijedno dugme ne može da se koristi dok god je uređaj zaključan.

Zaključavanje za decu može da se deaktivira pritiskajući ① dok se ne čuje zvučni signal. Zatim ⊕ i ⊖ mora da se pritisne simultano najmanje 0,5 sekundi, posle toga pritiska se samo ⊖. Kao potvrda uspešnog otključavanja, „L“ neće više biti prikazano.

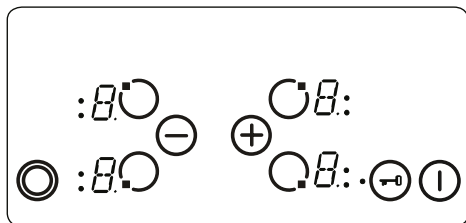

Bezbednosne funkcije kontrole na dodir

Sledeće bezbednosne funkcije su dostupne da bi se izbegla nenamerna rukovanja.

Prekidanje bezbednosnog senzora

Senzor nadgledanje je uključeno da bi se sprečio uređaj od neželjenog rada dugmadi. U slučajevima kada su jedno ili više dugmadi pritisnuti duže od 12 sekundi, zvučni signal će se čuti na deset minuta da ukaže na nepravilan rad, na primer, objekat može da stoji na dugmetu, ili može da postoji greška u senzoru i uređaj će se isključiti.

Bezbednosno isključivanje će izazvati da ploča ode u S-režim i svi prikazi grejača će blještati „F“. Ako više ne postoji pogrešna operacija, i vizuelni i zvučni signali će nestati.

Ako je postojeća toplota prisutna, „H“ će biti prikazano na svim prikazima grejača.

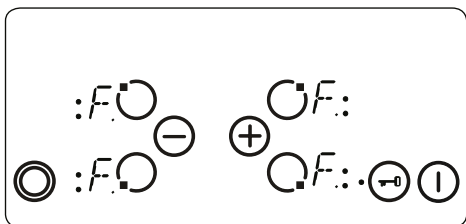

Isključivanje previsoke temperature

Usled postavljanja kontrole vrlo blizu grejača na srednjem prednjem delu ploče, može doći do toga da nepravilno postavljanja polovina čini je na kontroli i senzor koji se ne registruje od isključivanja bezbednosnog senzora (ne poklapa dugme) zagreje ploču na veoma visoku temperaturu, što dovodi do toga da staklo i dugmad budu opasni na dodir.

Da bi se sprečila šteta kontrolne ploče, kontrole stalno nadgledaju temperaturu i ploča će se automatski isključiti ako dođe do pregrevanja.

Ovo će biti ukazano prikazima grejača sa slovom „t“ dok se temperatura ne smanji.

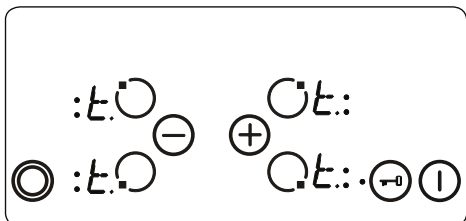

Kada temperatura padne, „t“ na prikazu grejača će nestati a kontrola jedinice ploče će se ponovo vratiti u S-režim. Ovo znači da korisnik može da ponovo aktivira uređaj dodirujući ①.

Ograničenja vremena rukovanja

Jedinica kontrole ploče ima ograničenje u vremenu rukovanja. Ako podešavanje toplote za grejač nije promenjeno neko vreme, grejač će se automatski isključiti. „0“ će se prikazati 10 sekundi, međutim može ostati neke preostale toplote. Ograničenje vremena rukovanja zavisi od izabranog podešavanja toplote.

Nakon automatskog isključivanja grejača, kao što je iznad opisano, grejač može da se koristi i maksimalno vreme rukovanja za ovo podešavanje toplote je primenjeno.

Funkcije prisutne toplote

Nakon svih procesa kuvanja postoji nešto

toplote koja se čuva u vitrokeramičkom staklu koja se zove prisutna toplota. Uređaj okvirno može da izračuna koliko je toplo staklo. Ako je izračunata temperatura veća od + 60 ° C, onda će ovo biti ukazano odgovarajućim prikazom toplote dok god je izračunata temperatura iznad + 60 ° C, čak i kada je uređaj isključen.

Indikator preostale toplote ima najniži prioritet i pregažen je svim drugim prikazom vrednosti, uključujući bezbednosno isključivanje i prikaz greške koda. Kada je napon dostavljen ploči nakon prekida u napajanju, indikator prikaza preostale toplote će blještati. Ako grejač ima preostalu toplotu veću od + 60 ° C pre nego što se prekid napajanja pojavio, prikaz će blještati dok preostala toplota ostane ili dok se grejač ne izabere za drugu radnju kuvanja.

Nagoveštaji i saveti

 **Važno:** Kada keramički grejači rade pri većim podešavanjima toplote, ugrejana područja mogu da se vide kao da se uključuju i isključuju. Ovo je zbog bezbednosnog uređaja, koji sprečava staklo da se pregreje. Ovo je normalno pri visokim temperaturama, ne izazivajući štetu na ploči i malo odlaganja u režimu kuvanja.

UPOZORENJE:

- Nikada ne rukujte pločom bez tiganja na zoni kuvanja.
- Koristite samo ravne šerle sa dovoljno debelom osnovom.
- Postarajte se da dno tiganja bude suvo pre nego što ga stavite na ploču.
- Dok zona za kuvanje radi, važno je postarati se da tiganj bude pravilno centriran iznad zone.
- Kako bi se sačuvala energija, nikada ne koristite tiganj sa različitim opsezima na ploči koja se koristi.

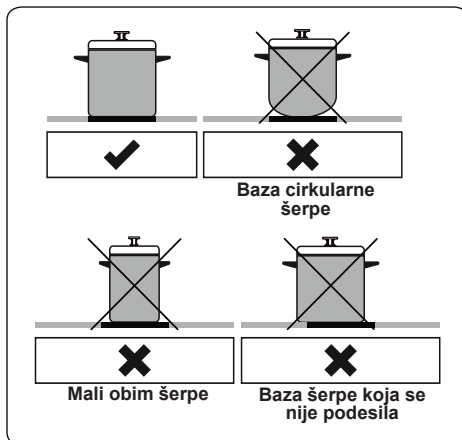

- Ne koristite tiganje sa neravnim dnom jer mogu da ogrebu površinu od staklene keramike.
- Ako je moguće, uvek stavljajte poklopce na posuđe da biste izbegli gubljenje toplote.
- Temperatura pristupnih delova može da postane visoka dok uređaj radi. Neka deca i životinje budu podalje od ploče u toku rada i dok se u potpunosti ne ohladi nakon rukovanja.
- Ako primetite procep na delu za kuvanje, mora odmah da se isključi i zameni od strane ovlašćenog servisnog zaposlenog lica.

5. ČIŠĆENJE I ODRŽAVANJE

5.1 ČIŠĆENJE

 **UPOZORENJE:** Isključite uređaj i ostavite da se ohladi pre čišćenja.

Opšta uputstva

- Pre nego što počnete da koristite sredstvo za čišćenje vašeg uređaja, proverite da li je prikladno i da li ga je preporučio proizvođač.
- Koristite kremasta ili tečna sredstva za čišćenje koja ne sadrže čestice. Ne koristite kaustične (korozivne) paste, abrazivna sredstva u prahu, čeličnu žicu ili tvrde alate za čišćenje jer mogu da oštete površine šporeta.

 Ne koristite sredstva za čišćenje koja sadrže čestice zato što mogu oštetiti površine od stakla, emajla i/ili boju na

vašem uređaju.

- U slučaju da vam isteče bilo kakva tečnost, odmah očistite da ne bi došlo do oštećenja delova.



Ne koristite paročistače za čišćenje bilo kog dela ovog uređaja.

Čišćenje keramičkog stakla

Keramičko staklo može držati teško posuđe ali se može slomiti ako je udareno oštrim predmetom.



UPOZORENJE : Keramička ploča za kuvanje - ako je površina naprsila, isključite uređaj da biste izbegli mogućnost strujnog udara.

- Koristite kremasta ili tečna sredstva za čišćenje vitrokeramičkog stakla. Zatim, isplaknite ih i osušite temeljno suvom krpom.



Nemojte koristiti materijale za čišćenje čelika jer mogu oštetiti staklo.

- Ako su u osnovi ili premazu posuđa korišćene površine sa niskom tačkom topljenja, iste mogu oštetiti staklokeramičku ploču za kuvanje. Ako plastika, aluminijumska folija, šećer ili šećerna hrana padnu na vruću staklokeramičku ploču za kuvanje, molimo da je što pre i što bezbednije ostružete sa vruće površine. Ako se ove supstance istope mogu oštetiti staklokeramičku ploču za kuvanje. Kada kuvate stvari sa puno šećera kao džem, ako je moguće stavite odgovarajuću posrednu zaštitnu podlogu.
- Prašina na površini mora biti očišćena vlažnom krpom.
- Bilo kakve promene boje keramičkog stakla neće uticati na strukturu ili trajnost keramike i iste nisu rezultat promene materijala.

Promene boje keramičkog stakla mogu se javiti iz brojnih razloga:

1. Delovi hrane nisu očišćeni sa površine.
2. Upotreba nepravilnog posuđa na ploči za kuvanje može erodirati površinu.
3. Upotreba pogrešnih materijala za čišćenje.

Čišćenje delova od nerđajućeg čelika (ako ih ima)

- Redovno čistite delove vašeg uređaja koji su od nerđajućeg čelika.

- Obrisite delove od nerđajućeg čelika mekom krpom koja je natopljena samo vodom. Zatim, osušite ih temeljno suvom krpom.



Ne čistite delove od nerđajućeg čelika dok su još vrući od kuvanja.



Nemojte da ostavljate sirće, kafu, mleko, so, vodu, sok od limuna ili paradajza u dodiru sa delovima od nerđajućeg čelika duže vremena.

6. REŠAVANJE PROBLEMA I TRANSPORT

6.1 REŠAVANJE PROBLEMA



Ako još uvek imate problem sa uređajem nakon što ste proverili ove osnovne korake za rešavanje problema, molimo vas da kontaktirate ovlašćenu osobu za servisiranje ili kvalifikovanog tehničara.

Problem	Moguć razlog	Rešenje
Kartica kontrole ploče je crna. Ploča ili zone kuvanja ne mogu da se uključe.	Nema dovoda napajanja.	Proverite kućne osigurače uređaja. Proverite da li ima nestanka struje tako što ćete uključiti druge elektronske uređaje.
Ploča se isključuje dok se koristi a „F“ blješti pri svakom prikazu.	Kontrole su mokre ili je objekat na njima.	Osušite kontrole ili uklonite objekat.
Ploča se isključuje dok se koristi.	Jedna od zona za kuvanje je predugo uključena.	Možete ponovo da koristite zonu za kuvanje tako što ćete je uključiti.
Kontrole ploče ne rade a LED za zaključavanje za decu je uključeno.	Zaključavanje za decu je aktivno.	Isključite zaključavanje za decu.

6.2 TRANSPORT

Ako treba da transportujete proizvod, koristite originalno pakovanje proizvoda i nosite ga koristeći originalnu kutiju. Poštujte znake za transport na pakovanju. Zalepite sve nezavisne delove na proizvod da biste sprečili štetu proizvoda u toku transporta.

Ako nemate originalno pakovanje, pripremite kutiju za nošenje tako da uređaj, naročito eksterne površine proizvoda, bude zaštićen od eksternih pretnji.

7. TEHNIČKE SPECIFIKACIJE





7.1 ENERGETSKA KLASA

Marka		
Model		SET2110400B
Tip ploče za kuvanje		Električna
Broj zona za kuvanje		4
Tehnologija grejanja 1		Radijantna
Veličina 1	cm	Ø14,5
Potrošnja energije 1	Wh/kg	192,0
Tehnologija grejanja 2		Radijantna
Veličina 2	cm	Ø14,5
Potrošnja energije 2	Wh/kg	192,0
Tehnologija grejanja 3		Radijantna
Veličina 3	cm	Ø18,0
Potrošnja energije 3	Wh/kg	192,0
Tehnologija grejanja 4		Radijantna
Veličina 4	cm	Ø18,0
Potrošnja energije 4	Wh/kg	192,0
Potrošnja energije kod ploče za kuvanje	Wh/kg	192,0
Ova ploča za kuvanje je u skladu sa EN 60350-2		
Saveti za uštedu energije		
Ploča za kuvanje		
- Koristite posuđe za kuvanje sa ravnim dnom.		
- Koristite posuđe za kuvanje odgovarajućih dimenzija.		
- Koristite posuđe za kuvanje sa poklopcem.		
- Smanjite količinu tečnosti ili masti.		
- Kada tečnost počne da ključa, smanjite temperaturu.		

Hvala, ker ste izbrali ta izdelek.

Ta uporabniški priročnik vsebuje pomembne varnostne informacije in navodila glede delovanja in vzdrževanja naprave.

Pred uporabo naprave si vzemite čas in preberite ta uporabniški priročnik ter ga shranite za kasnejšo uporabo.

Ikona	Tip	Pomen
	OPOZORILO	Resna poškodba ali smrtna nevarnost
	NEVARNOST ELEKTRIČNEGA UDARA	Tveganje za nevarno napetost
	POŽAR	Opozorilo; nevarnost požara/vnetljivi materiali
	SVARILO	Tveganje za poškodbo ali poškodbo lastnine
	POMEMBNO/OPOMBA	Pravilno upravljanje sistema

VSEBINA

1.VARNOSTNA NAVODILA.....	3
1.1 Splošna varnostna opozorila	3
1.2 Namestitvena opozorila	5
1.3 Med uporabo	6
1.4 Med čiščenjem in vzdrževanjem.....	6
2.NAMESTITEV IN PRIPRAVA ZA UPORABO	8
2.1 Namestitev kuhalne plošče.....	8
2.2 Električna povezava in varnost.....	10
3.LASTNOSTI IZDELKA.....	11
4.UPORABA IZDELKA	12
4.1 Gumbi kuhalne plošče	12
5.ČIŠČENJE IN VZDRŽEVANJE	16
5.1 Čiščenje.....	16
6.ODPRAVLJANJE TEŽAV IN PREVOZ	17
6.1 Odpravljanje težav.....	17
6.2 Prevoz	17



1. VARNOSTNA NAVODILA

- Pred uporabo naprave natančno preberite vsa navodila in jih shranite na priročnem mestu, če jih boste potrebovali.
- Ta priročnik je bil pripravljen za več kot en model, zato vaša naprava morda nima nekaterih lastnosti, opisanih v priročniku. Zato je posebej pomembno, da ste pri branju tega priročnika še posebej pozorni na slike.



1.1 SPLOŠNA VARNOSTNA OPOZORILA

- To napravo lahko uporabljajo otroci, stari 8 let ali več in osebe, ki imajo zmanjšane telesne, čutne ali umske zmožnosti ali so brez izkušenj in znanja, če so pod nadzorom ali so prejele navodila za varno uporabo naprave in razumejo vpletena tveganja. Otroci se z napravo ne smejo igrati. Otroci ne smejo opravljati čiščenja ali vzdrževanja naprave brez nadzora.

 **OPOZORILO:** Naprava in njeni dostopni deli postanejo vroči med uporabo. Pazite, da se ne dotaknete grelnih elementov. Otroci, mlajši od 8 let, se ne smejo približevati napravi brez nadzora.

  **OPOZORILO:** Nenadzorovano kuhanje na kuhalni plošči z maščobo ali oljem je lahko nevarno in lahko povzroči požar. Požara NIKOLI ne poskušajte pogasiti z vodo, ampak napravo izklopite in ogenj pokrijte s pokrovom ali požarno odejo.

 **POZOR:** Postopek kuhanja morate nadzorovati. Kratkotrajen postopek kuhanja morate neprekinjeno nadzorovati.

  **OPOZORILO:** Nevarnost požara: Na kuhalnih površinah ne shranjujte stvari.

 **OPOZORILO:** Če je površina razpokana, izklopite napravo, da ne pride do električnega udara.

- Pri modelih, ki imajo pokrov kuhalne plošče, pred uporabo očistite vsa razlitja in počakajte, da se štedilnik ohladi, šele nato zaprite pokrov.
- Naprave ne upravljajte z zunanjim časovnikom ali ločenim sistemom za daljinski nadzor.
- Za čiščenje površin pečice ne uporabljajte abrazivnih čistil, saj lahko opraskajo površino, kar lahko povzroči razbitje steklenih vrat ali poškodbo površin.
- Ne uporabljajte parnih čistilnikov za čiščenje naprave.
- Vaša naprava je proizvedena v skladu z ustreznimi lokalnimi in mednarodnimi standardi in predpisi.
- Vzdrževanje in popravila smejo izvajati le pooblašteni serviserji. Namestitev in popravila, ki jih izvede nepooblaščen serviser, so lahko nevarna. Kakršno koli spreminjanje specifikacij naprave je lahko nevarno. Neprimerna varovala kuhalne plošče lahko povzročijo nesreče.
- Pred priključitvijo naprave preverite, da so lokalni pogoji distribucije (narava plina in plinskega tlaka ali električne napetosti in frekvence) in specifikacije naprave združljivi. Specifikacije za to napravo so navedene na etiketi.

 **POZOR:** Ta naprava je zasnovana samo za peko hrane in je namenjena le za notranjo uporabo v gospodinjstvu. Ne sme se uporabljati za druge namene, kot je npr. negospodinjaska uporaba, v poslovnem okolju ali za ogrevanje prostorov.

- Sprejeti so bili vsi mogoči ukrepi za zagotavljanje vaše varnosti. Ker se lahko steklo zlomi, bodite

previdni pri čiščenju, da stekla ne opraskate. Poskrbite, da s pripomočki ne boste udarjali ali trkali po steklu.



- Pazite, da med namestitvijo napajalni kabel ni zagozden. Če je napajalni kabel poškodovan, ga mora zamenjati proizvajalec, serviser ali podobna usposobljena oseba, da bi se izognili tveganjem.
- Poskrbite, da se otroci in domače živali ne bodo zadrževali v bližini naprave.

1.2 NAMESTITVENA OPOZORILA

- Naprave ne uporabljajte, preden ni dokončno nameščena.
- Napravo mora namestiti pooblaščen serviser. Proizvajalec ni odgovoren za škodo, ki bi jo lahko povzročila neustrezna postavitvev in namestitvev s strani nepooblaščenih oseb.
- Ko je naprava razpakirana, preverite, da se med prevozom ni poškodovala. V primeru okvare naprave ne uporabljajte in se nemudoma obrnite na pooblaščen servis. Ker so materiali embalaže (najlon, spenjači, stiropor itd.) lahko nevarni za otroke, jih nemudoma zberite in odstranite.
- Napravo zaščitite pred atmosferskimi vplivi. Ne izpostavljajte je soncu, dežju, snegu, prahu ali preveliki vlagi.
- Materiali, ki obdajajo napravo (npr. kuhinjske omarice) morajo biti sposobni vzdržati temperaturo najmanj 100 °C.
- Temperatura spodnje površine kuhalne plošče lahko med delovanjem naraste, zato je pod izdelek treba namestiti ploščo.

1.3 MED UPORABO

- Med delovanjem v napravo ali v bližino naprave ne dajajte vnetljivih ali gorljivih materialov.

  Štedilnika ne pustite nenadzorovanega, medtem ko kuhate s trdo ali tekočo maščobo. Pri močnem segrevanju se lahko vnamejo. Nikoli ne vlivajte vode na ogenj, ki ga povzroči olje. Namesto tega izklopite štedilnik in ponev pokrijte s pokrovom ali požarno odejo.

- Poneve vedno položite na sredino kuhalne plošče, ročaje pa obrnite na varno mesto, da jih ni mogoče prevrniti ali zgrabiti.
- Če izdelka dlje časa ne boste uporabljali, izklopite glavno krmilno stikalo.
- Pazite, da so krmilni gumbi naprave vedno v položaju »0« (ustavljeno), ko naprave ne uporabljate.

1.4 MED ČIŠČENJEM IN VZDRŽEVANJEM

- Pred izvajanjem kakršnega koli čiščenja ali vzdrževanja poskrbite, da bo naprava izklopljena iz omrežja.
- Ne odstranite krmilnih gumbov, da bi očistili nadzorno ploščo.
- Da bi ohranili učinkovitost in varnost naprave, vam priporočamo, da vedno uporabljate originalne rezervne dele in da pokličete naše pooblaščené serviserje, kadar je to potrebno.

Izjava o skladnosti CE

 Zagotavljamo, da so naši izdelki skladni z ustreznimi evropskimi direktivami, sklepi in predpisi ter zahtevami, ki so navedene v referenčnih standardih.

Ta naprava je bila zasnovana za uporabo pri kuhanju doma. Vsaka druga uporaba (kot je ogrevanje prostora) je neprimerna in nevarna.

 Navodila za uporabo se nanašajo na več modelov. Opazite lahko razlike med temi navodili in svojim modelom.

Odlaganje stare naprave



Ta simbol na izdelku ali embalaži označuje, da z izdelkom ne smete ravnati kot z običajnimi gospodinjskimi odpadki. Predati ga morate na ustrezno zbiralno mesto za recikliranje električne in elektronske opreme. S pravilnim odlaganjem tega izdelka boste pomagali preprečiti morebitne negativne posledice na okolje in zdravje ljudi, do česar lahko pride v primeru neustreznega odstranjevanja tega izdelka. Za bolj podrobne informacije o recikliranju tega izdelka se obrnite na lokalni mestni urad, službo za odlaganje gospodinjskih odpadkov ali trgovca, pri katerem ste izdelek kupili.

2. NAMESTITEV IN PRIPRAVA ZA UPORABO

! **OPOZORILO:** To napravo mora namestiti pooblaščen serviser ali usposobljen tehnik v skladu z navodili v tem priročniku in v skladu z veljavnimi lokalnimi predpisi.

- Nepravilna namestitev lahko povzroči škodo in poškodbo, za katero proizvajalec ne prevzema nobene odgovornosti, garancija pa ne velja.
- Pred namestitvijo preverite, da so lokalni pogoji distribucije (električna napetost in frekvenca in/ali narava plina in tlak plina) in nastavitve naprave združljivi. Pogoji nastavitve za to napravo so navedeni na etiketi.
- Upoštevat je treba zakone, odloke, direktive in standarde, ki veljajo v državi uporabe (varnostni predpisi, ustrezno recikliranje v skladu s predpisi itd.).

Navodila za monterja

Splošna navodila

- Odstranite embalažni material z naprave in dodatkov ter preverite, da naprava ni poškodovana. Če sumite, da obstaja kakršna koli poškodba, napravo ne uporabljajte in se nemudoma obrnite na pooblaščenega serviserja ali usposobljenega tehnika.
- Poskrbite, da v neposredni bližini naprave ni vnetljivih ali gorljivih materialov, kot so zavese, olja, krpe, itd., ki hitro zagorijo.
- Delovna površina in pohištvo, ki obkroža napravo mora biti izdelano iz materialov, ki so odporni na temperature nad 100 °C.
- Če je nad napravo nameščena napa ali kuhinjska omarica, mora biti med površino štedilnika in kuhinjsko omarico/napo spodaj prikazana varnostna razdalja.

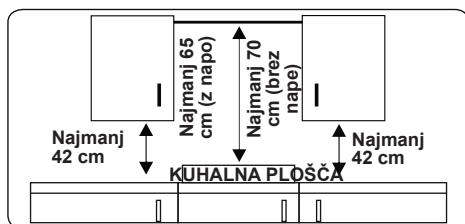

- Naprave ne nameščajte neposredno nad pomivalni stroj, hladilnik, zamrzovalnik, pralni stroj ali sušilni stroj.
- Če lahko prostoročno dostopate do dna naprave, morate izpostavljeni del zaščititi z ustrezno pregrado, da preprečite dostop do dna naprave..

2.1 NAMESTITEV KUHALNE PLOŠČE

Napravi je priložen montažni komplet, ki vključuje lepilna tesnila, pritrdilne nosilce in vijake.

- Izrežite velikosti odprtine, kot so prikazane na sliki. Pri določanju položaja odprtine na delovni površini upoštevajte spodaj navedene postavke (v mere je vključena tudi namestitev kuhalne plošče).

B (mm)	590	min. A (mm)	50
T (mm)	520	min. C (mm)	50
H (mm)	41-47.5	min. E (mm)	500
C1 (mm)	560	min. F (mm)	10
C2 (mm)	490	G (mm)	20
D (mm)	50	I (mm)	25
J (mm)	5		

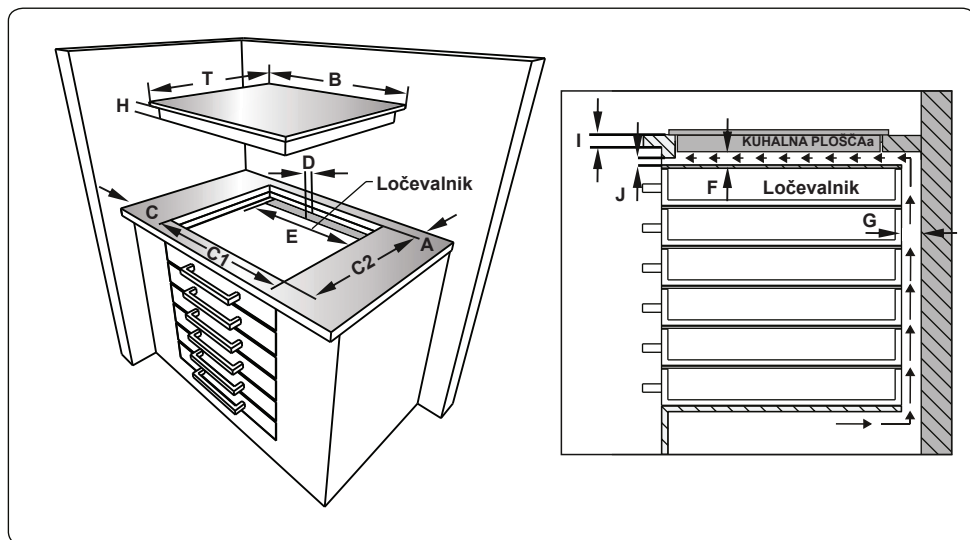
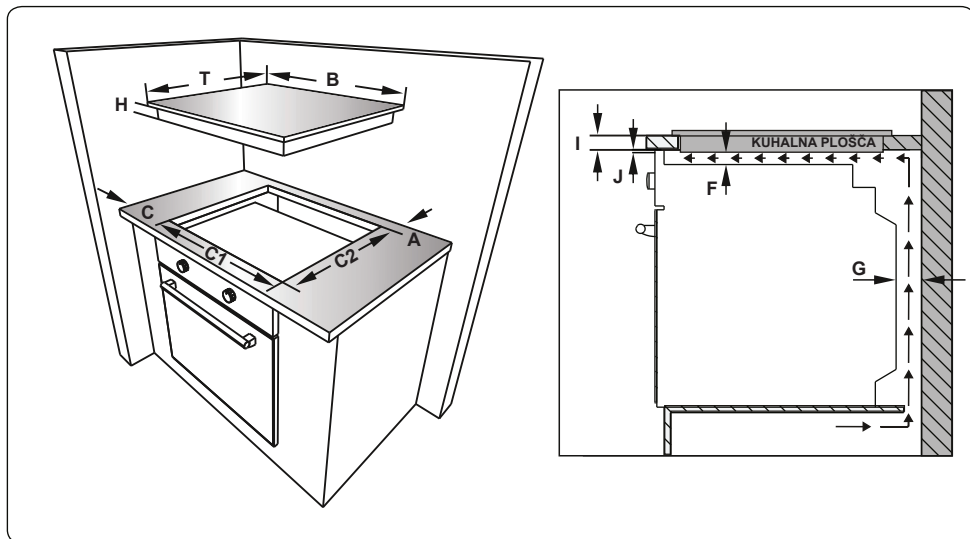

- Priložen enostranski samolepilni tesnilni trak namestite okoli celotnega spodnjega roba štedilnika. Traku ne raztegujte.

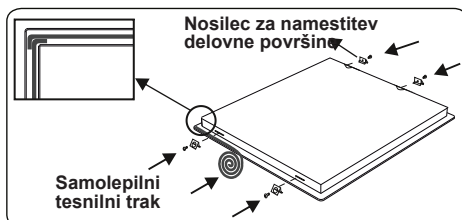

- 4 nosilce delovne površine privijte na stranske stene naprave.

- Napravo vstavite v odprtino.

2.2 ELEKTRIČNA POVEZAVA IN VARNOST

! OPOZORILO: Električno povezavo te naprave mora izvesti pooblaščen servisier ali usposobljen električar v skladu z navodili v tem priročniku in v skladu z veljavnimi lokalnimi predpisi.

! OPOZORILO: NAPRAVA MORA BITI OZEMLJENA.

- Preden napravo priključite na električno napajanje, preverite skladnost nazivne napetosti naprave (odtisnjene na identifikacijski ploščici naprave) z razpoložljivo omrežno napetostjo, omrežno električno ožičenje pa mora biti sposobno obvladati nazivno moč naprave (prav tako navedeno na identifikacijski ploščici).
- Med nameščanjem uporabite samo izolirane kable. Nepravilna priključitev lahko poškoduje napravo. Če je omrežni kabel poškodovan in ga je treba zamenjati, mora to opraviti usposobljena oseba.
- Ne uporabljajte adapterjev, več vtičnic in/ali podaljškov.
- Napajalni kabel ne sme biti v bližini vročih delov naprave in ga ne smete upogibati ali stiskati. Drugače se lahko kabel poškoduje in povzroči kratek stik.
- Če naprava z omrežjem ni povezana s pomočjo vtiča, uporabite prekinjevalec stikala za vse pole (z vsaj 3 mm kontaktnega prostora), da boste izpolnjevali varnostne predpise.
- Stikalo, opremljeno z varovalko, mora biti enostavno dosegljivo, ko je naprava nameščena.
- Prepričajte se, da so vsi priključki dovolj pritrjeni.
- Napajalni kabel pritrdite v kabelsko sponko in zaprite pokrov.
- Priključek priključne omarice se nahaja na priključni omarici.

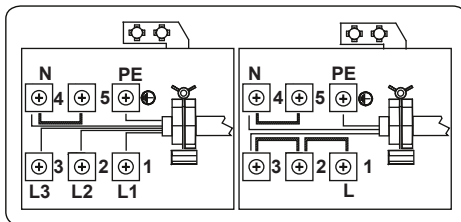

3. LASTNOSTI IZDELKA



Pomembno: Specifikacije za izdelek se razlikujejo in videz vaše naprave se lahko razlikuje od naprave, prikazane na slikah v nadaljevanju.

Seznam delov

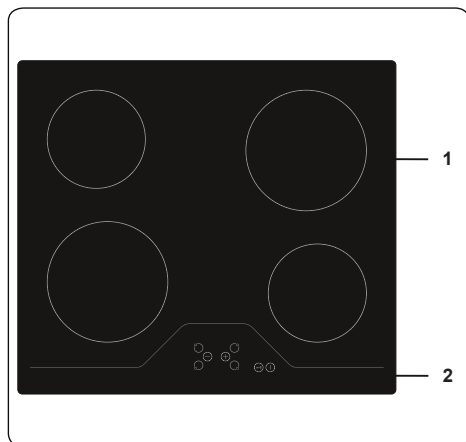

1. Keramičen grelnik
2. Nadzorna plošča

4. UPORABA IZDELKA

4.1 GUMBI KUHALNE PLOŠČE

Napravo upravljate s pritiski na gumbе, ki so potrjeni na zaslonih in z zvočnimi signali.

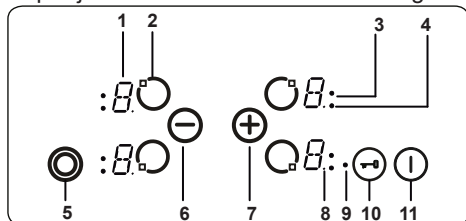

- 1- Zaslón grelca
- 2- Aktivacija/deaktivacija grelca
- 3- Indikator trojnega območja
- 4- Indikator dvojnega območja
- 5- Izbira dvojnega/trojnega območja
- 6- Nastavitev zmanjšanja toplote
- 7- Nastavitev povečanja toplote
- 8- Decimalka
- 9- Indikator zaklepanja
- 10- Zaklepanje
- 11- Vklop/izklop

Opis načinov		
Način mirovanja	S-način	Grelna plošča je priključena na napetost in vsi zasloni grelcev so izključeni ali je aktiven prikaz odvečne toplote.
Način delovanja	B-način	Vsaj en zaslon grelca prikazuje nastavitev toplote med '0' in '9'.
Način zaklepanja	VR-način	Upravljanje grelne plošče je zaklenjeno.

Izklop in vklop naprave

Če je naprava v načinu mirovanja, jo preklopite v način delovanja s pritiskom gumba za vklop/izklop (1) za vsaj 1 sekundo. Zvočni signal bo označil uspešen postopek.

Znak "0" se prikaže na vseh zaslonih grelnikov in vse decimalke, ki ustrezajo grelnikom, utripajo (1 sekundo vklop, 1 sekundo izklop).

Če v 10 sekundah ne pride do delovanja, se bo zaslon vseh grelcev izklopil.

Če se zasloni izklopijo, bo grelec preklopil v način mirovanja.

Če za več kot 2 sekundi pritisnete (1) (v načinu delovanja), se naprava izklopi in

znova preklopi v S-način. Napravo lahko kadar koli izklopite s pritiskom na (1); tudi če hkrati pritisnete druge gumbе.

Če je v grelcu prisotna preostala toplota, bo to na ustreznem zaslonu grelca prikazano s simbolom "H".

Izbira grelca

Če je z ustreznim gumbom Aktivacija/deaktivacija grelca (2) izbran posamezen grelec, decimalka tega zaslona grelca utripa. Za izbrani grelec lahko nastavite stopnjo toplote med 1 in 9 z gumbi za nastavitev toplote (+) ali (-).

Gumbе je treba pritisniti v 3 sekundah po izbiri grelca, sicer se izbira grelca izbriše in decimalka nastavitve toplote izgine. Če v 10 sekundah ne pride do delovanja, grelec preklopi nazaj v S-način.

Nastavitev grelca lahko vedno spremenite s pritiskom (+) ali (-). Razpoložljive nastavitve so med 1 in 9.

Vsako upravljanje z gumbom ali vsako spremembo prikaza spremlja zvočni signal.

Vklop dvojnih in trojnih območij

Vklop dvojnega območja

Dvojno območje lahko aktivirate tako, da pritisnete (3), po izbiri grelnika in ustrezne zelene stopnje segrevanja (med 1 in 9). Zvočni signal to potrdi. Istočasno zasveti indikator ustreznega dvojnega območja. Za izklop dvojnega območja znova pritisnite (3).

Vklop trojnega območja

Podobno kot pri aktiviranju dvojnega območja lahko trojno območje vklopite le, če je bilo izbrano osnovno območje grelnika in nastavljena ustrezna stopnja segrevanja med 1 in 9. To bo označeno z osvetlitvijo ustrezne decimalke grelnika.

Če pritisnete (3), se oglasi zvočni signal in indikator dvojnega območja postane statičen. Če drugič pritisnete (3), se oglasi še en zvočni signal, ki označuje aktivacijo trojnega območja. Indikator treh območij zasveti v potrditev.

Če pritisnete (3) znova, se izklopi trojno območje grelca. Vsako dejanje na ta način spremeni stanje dvojnega/trojnega območja: vklop dvojnega območja, vklop trojnega območja, izklop vseh podaljšanih območij, vklop dvojnega območja, vklop trojnega območja, vklop dvojnega območja itd ...

Nastavitev ravni kuhanja z in brez ojačenega grelja.

Vsi grelci so opremljeni z možnostjo ojačenega gretja.

Če potrebujete ojačeno gretje, nastavite trenutno raven toplote na 9 s pritiskom gumba \ominus . Ko je stopnja 9 dosežena, s pritiskom \oplus aktivirate ojačeno gretje. Na zaslonu bo utripala črka "A" izmenično z vrednostjo nastavitve toplote "9" za prikaz aktivnega ojačenega gretja.

Če je funkcija ojačenega gretja aktivna, bo grelec deloval z največjo močjo še nekaj časa, odvisno od nastavitve toplote, izbrane pred aktiviranjem funkcije ojačenega gretja.

Ko se čas ojačenega gretja konča, bo na zaslonu prikazana samo še nastavitve toplote.

Ojačeno gretje lahko izklopite s pritiskom na \ominus , dokler ni prikazana nastavitve toplote "0".

Izklop posameznih grelcev

Izbrani grelec lahko izklopite na 3 različne načine:

- Istočasno z gumboma \oplus in \ominus
- Zmanjšanje nastavitve toplote na "0" z gumbom \ominus
- Z uporabo funkcije izklopa časovnika za določen grelec.

Istočasno z gumboma \oplus in \ominus

Ustrezní grelec mora biti izbran z gumbom Aktivacija/deaktivacija grelca \ominus , decimalka tega zaslona grelca utripa. Če želite izklopiti grelec, hkrati pritisnete \oplus in \ominus . Ko je to uspešno, se oglasi zvočni signal in na zaslonu za nastavitve toplote se prikaže "0".

Če je časovnik aktiven za izbrani grelec, se na zaslonu grelca in časovnika prikaže "0", povezan indikator območja kuhanja in časovnik bosta izklopljena.

Če ima ta grelec odvečno toploto, bo to označeval statični "H" na zaslonu za nastavitve toplote.

Zmanjšanje nastavitve toplote na "0" z gumbom \ominus

Grelec lahko izklopite tudi tako, da zmanjšate nastavitve ogrevanja na "0". S tem se izklopijo tudi povezana decimalka grelnika, povezani indikator območja kuhanja in zaslon časovnika.

Če ima ta grelec odvečno toploto, bo to označeval statični "H" na zaslonu za nastavitve toplote.

Uporaba funkcije izklopa časovnika za ustrezen grelec (če je na voljo)

Časovnik se zaustavi po odštevanju do ničle. Povezan grelec prikazuje "0" na zaslonu časovnika, ki bo prikazoval "00". Ustrezní indikator območja kuhanja izgine.

Če je aktiven, prav tako izgine indikator izbire dvojnega/trojnega območja.

Poleg tega se oglasi zvočni signal, ko se časovnik ustavi. S pritiskom na kateri koli gumb utišate časovnik.

Zaklepanje

Funkcija zaklepanja tipk se uporablja za nastavitve "varnega načina" na napravi in se lahko uporablja samo v načinu delovanja (način B). Zaklepanje postane aktivno, če gumb za zaklepanje \ominus pritisnete za vsaj 2 sekundi. To dejanje potrdi zvočni signal, indikator zaklepanja tipk pa utripa, kar pomeni, da je grelec zaklenjen.

Če je grelec zaklenjen, je mogoče napravo izklopiti le s pritiskom \ominus , vsi drugi gumbi so blokirani in s pritiskom na gumbe ni mogoče opraviti nobenih nastavitvev. Če v načinu zaklepanja pritisnete kateri koli drug gumb, se oglasi zvočni signal, indikator zaklepanja tipk pa utripa.

Možen je samo izklop z gumbom \ominus . Če je naprava izklopljena, je brez odklepanja ni mogoče ponovno zagnati.

Varnostno zaklepanje

Namen varnostnega zaklepanja je zaklepanje naprave v zapletenem večstopenjskem postopku. Varnostno zaklepanje in odklepanje je na voljo samo v S-načinu.

Najprej je treba pritisniti \ominus , da zazveni zvočni signal, nato hkrati zadržite \oplus in \ominus za vsaj 0,5 sekunde, a največ za 1 sekundo. Nato pritisnete \oplus za aktivacijo varnostnega zaklepanja. Na vseh štirih zaslonih grelca se kot potrditev prikaže "L".

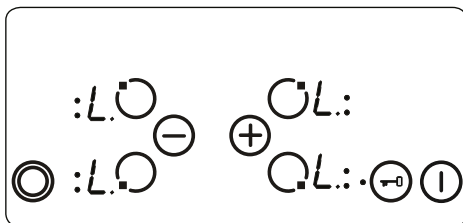

Če še vedno teče minutni opomnik, bo nadaljeval, dokler ne doseže '00' in se ne oglasi časovnik. Po potrditvi poteka časovnika bo naprava popolnoma zaklenjena. Ko je naprava zaklenjena, ne morete uporabiti nobenega gumba.

Varnostno zaklepanje lahko deaktivirate tako, da pritisnete **1** do zvočnega signala. Nato hkrati zadržite **+** in **-** za vsak 0,5 sekunde in pritisnite samo **-**. Kot potrditev uspešnega odklepanja "L" ne bo več prikazan.

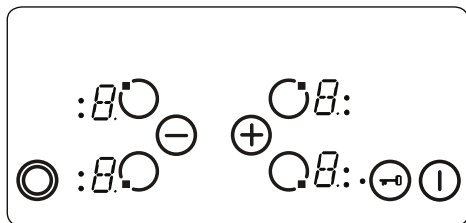

Varnostne funkcije upravljanja na dotik

Sledeče varnostne funkcije pomagajo pri izogibanju neželenega upravljanja grelne plošče.

Varnostni izklop senzorja

Vključen je nadzor senzorja za preprečevanje neželenega, naključnega delovanja senzorja naprave. Če je eden ali več gumbov pritisnjenih dlje kot 12 sekund, bo zvočni signal deset minut opozarjal na nepravilno delovanje. Na gumb lahko na primer položite predmet, lahko pa pride tudi do napake senzorja in podobno, zato se naprava izklopi.

Zaradi varnostnega izklopa grelna plošča preklopi v način **S** in na vseh zaslonih grelca utripa "F". Če napačno delovanje ni več prisotno, bosta tako vizualni kot zvočni signal izginila.

Če je prisotna odvečna toplota, bo "H" prikazan na vseh drugih zaslonih grelcev.

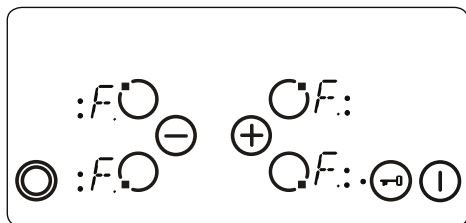

Izklop previsoke temperature

Ker je upravljanje postavljeno zelo blizu grelca na sredini grelne plošče, lahko nepravilno postavljen lonec prekriva upravljanje, česar varnostni izklop senzorja ne zazna, in segreje grelno ploščo na zelo visoko temperaturo, zaradi česar steklo in gumbi postanejo prevroči za upravljanje, ne da bi se pri tem opekli.

Da se preprečijo poškodbe krmilne enote grelne plošče, krmilni elementi stalno nadzorujejo temperaturo in v primeru pregrevanja se plošča samodejno izklopi. To bo označeno s črko "t" na zaslonu grelnika, dokler se temperatura ne zniža.

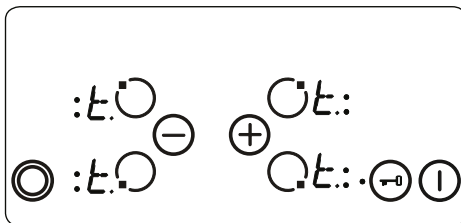

Ko se temperatura zniža, črka "t" na zaslonu grelnika izgine in upravljalna enota grelne plošče se vrne v način **S**. To pomeni, da uporabnik lahko ponovno aktivira napravo z dotikom **1**.

Časovne omejitve delovanja

Upravljalna enota grelne plošče ima omejen čas delovanja. Če nastavitev ogrevanja za grelec določen čas ni bila spremenjena, se bo grelec samodejno izklopil. Za 10 sekund se prikaže "0", vendar lahko ostane nekaj preostale toplote. Omejitev časa delovanja je odvisna od izbrane toplotne nastavitve.

Po samodejnem zgoraj opisanem izklopu grelca ga lahko znova uporabljate z najdaljšim časom delovanja za to nastavitev.

Funkcije odvečne toplote

Po vsakem kuhanju v vitrokeramičnem steklu ostane nekaj toplote, ki ji rečemo odvečna toplota. Naprava lahko približno izračuna, kako vroče je to steklo. Če je izračunana temperatura višja od +60 °C, bo to prikazano na ustreznem zaslonu grelca, dokler bo izračunana temperatura nad +60 °C, celo po izklopu naprave.

Indikator preostale toplote ima najnižjo prioriteto in ga preprišejo vse druge vrednosti na zaslonu, tudi med varnostnim izklopom in prikazom kode napake. Ko po prekinitvi napajanja grelna plošča prejme električno energijo, indikator preostale toplote utripa. Če je bila preostala toplota grelca pred prekinitvijo napajanja večja kot +60 °C, bo zaslon utripal, dokler bo preostala toplota ostala ali dokler grelec ne bo izbran za novo kuhanje.

Napotki in nasveti

Pomembno: Kadar keramični grelci delujejo pri višjih temperaturah, se

lahko segrevane površine vklaplajo in izklaplajo. Varnostna naprava namreč preprečuje pregrevanje stekla. Pri visokih temperaturah je to normalno, saj ne poškoduje kuhalne plošče in povzroči manjšo zakasnitev časa kuhanja.

! OPOZORILO:

- Grelne plošče nikoli ne uporabljajte brez posode na območju kuhanja.
- Uporabljajte le ravne ponve in posode z dovolj debelim dnom.
- Preden posodo postavite na grelno ploščo, se prepričajte, da je njeno dno suho.
- Med delovanjem območja kuhanja morate paziti, da je posoda pravilno postavljena nad sredino območja kuhanja.
- Zaradi varčevanja z energijo nikoli ne uporabljajte posode s premerom, ki se razlikuje od premera uporabljene grelne plošče.

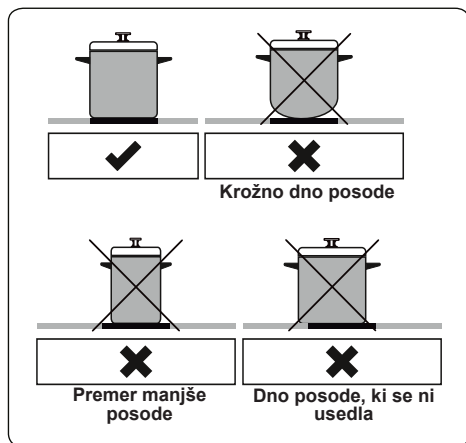

- Ne uporabljajte loncev ali posod z grobim dnom, saj lahko opraskajo steklokeramično površino.
- Če je mogoče, na posode vedno namestite pokrovke, da preprečite izgubo toplote.
- Temperatura dostopnih delov je lahko med delovanjem naprave visoka. Med delovanjem in dokler se grelna plošča popolnoma ne ohladi, poskrbite, da se otroci in živali ne približajo grelnim ploščam.

- Če na grelni plošči opazite razpoko, jo morate takoj izklopiti in pustiti, da jo zamenja s pooblaščenim servisno osebje.

5. ČIŠČENJE IN VZDRŽEVANJE

5.1 ČIŠČENJE

 **OPOZORILO:** Napravo izklopite in počakajte, da se ohladi, šele nato začnete s čiščenjem.

Splošna navodila

- Preverite, ali so čistilni materiali ustrezni in priporočeni s strani proizvajalca, preden jih uporabite na pečici.
- Uporabite kremaste čistilce ali tekoča čistila, ki ne vsebujejo delčkov. Ne uporabljajte jedkih (korozivnih) krem, abrazivnih čistilnih praškov, debele žičnate volne ali trdega orodja, saj lahko poškodujejo površine štedilnika.

 Ne uporabljajte čistil, ki vsebujejo delce, saj lahko slednji opraskajo steklo, emajlirane in/ali prebarvane dele vaše naprave.

- Če pride do izlivanja katere koli tekočine, jo takoj očistite, da se izognete poškodbam delov.

 Za čiščenje katerih koli delov naprave ne uporabljajte parnih čistilnikov.

Čiščenje keramičnega stekla

Keramično steklo lahko drži težke pripomočke, vendar lahko počí, če ga udarimo z ostrim predmetom.

 **OPOZORILO:** Keramične kuhalne plošče – Če je površina razpokana, izklopite napravo, da preprečite pojav električnega udara, in pokličite servis.

- Za čiščenje steklokeramičnega stekla uporabite kremasto ali tekoče čistilo. Nato jih sperite in temeljito osušite s suho krpo.

 Ne uporabljajte čistilnih materialov, namenjenih kovini, saj lahko poškodujejo steklo.

- Če se v dnu ali prevlekah posode uporabljajo snovi z nizkim tališčem, lahko poškodujejo steklokeramično kuhavno ploščo. Če na steklokeramično kuhavno ploščo padejo plastika, aluminijasta folija, sladkor ali sladka živila, jih čim prej varno postrgajte z vroče površine. Če se te snovi stopijo, lahko poškodujejo steklokeramično kuhavno ploščo. Kadar kuhate zelo sladke jedi, kot je marmelada, predhodno nanesite plast ustreznega zaščitnega sredstva, če je mogoče.

- Prah na površini odstranite z mokro krpo.
- Kakršne koli spremembe barve keramičnega stekla ne bodo vplivale na strukturo ali trpežnost keramike in se ne pojavijo zaradi spremembe v materialu.

Spremembe barve keramičnega stekla se lahko pojavijo zaradi številnih razlogov:

1. Razlita živila niso bila očiščena s površine.
2. Uporaba nepravilne posode na kuhalni plošči povzroči razjedanje plošče.
3. Uporaba napačnih čistilnih materialov

Čiščenje delov iz nerjavnega jekla (če obstajajo)

- Dele naprave iz nerjavnega jekla redno čistite.
- Dele iz nerjavnega jekla obrišite z mehko, vlažno krpo. Nato jih temeljito osušite s suho krpo.

 Delov iz nerjavnega jekla ne čistite, ko so še vroči od kuhanja.

 Kisa, kave, mleka, soli, vode, limone ali paradižnikovega soka ne puščajte v stiku z deli iz nerjavnega jekla dlje časa.

6. ODPRAVLJANJE TEŽAV IN PREVOZ

6.1 ODPRAVLJANJE TEŽAV



Če imate z napravo po pregledu teh osnovnih korakov za odpravljanje težav še vedno težave, se obrnite na pooblaščenega serviserja ali usposobljenega tehnika.

Težava	Verjeten vzrok	Rešitev
Zaslon nadzorne kartice kuhalne plošče je zatemnjen. Kuhalne plošče ali kuhalnih območij ni mogoče vklopiti.	Ni napajanja.	Preverite varovalko v gospodinjstvu za napravo. S preizkusom drugih naprav preverite, ali je prišlo do prekinitve električnega toka.
Kuhalna plošča se med delovanjem izklopi, na zaslonu pa se prikaže „F“.	Na krmilnikih se je nabrala vlaga ali pa je na njih postavljen predmet.	Osušite krmilnike ali odstranite predmet.
Kuhalna plošča se med delovanjem izklopi.	Ena od kuhalnih območij je bila predolgo vklopljena.	Ob ponovnem vklopu lahko kuhalno območje znova uporabljate.
Krmilniki kuhalne plošče ne delujejo in sveti lučka LED za zaklep za otroke.	Vključen je zaklep za otroke.	Izklopite zaklep za otroke.

6.2 PREVOZ





Če morate izdelek prepeljati, uporabite originalno embalažo izdelka in ga nesite v originalni škatli. Upoštevajte znake za prevoz na embalaži. Vse samostojne dele prilepite na izdelek, da preprečite poškodbe izdelka med prevozom.

Če nimate originalne embalaže, pripravite nosilno škatlo, da je naprava, še posebej pa zunanje površine izdelka, zaščitena pred zunanjimi vplivi.

Ви благодариме што го избравте овој производ.

Ова Упатство за корисници содржи важни безбедносни информации и упатства за работа со и одржување на Вашиот апарат.

Ви препорачуваме да го прочитате ова Упатство за корисници пред да го користите Вашиот апарат и да го чувате упатството за понатамошна употреба.

Слика	Тип	Значење
	ПРЕДУПРЕДУВАЊЕ	Ризик од сериозна повреда или смрт
	РИЗИК ОД ЕЛЕКТРИЧЕН УДАР	Ризик од опасен напон
	ПОЖАР	Предупредување; Ризик од пожар / запаливи материјали
	ВНИМАНИЕ	Ризик од повреда или оштетување на имот
	ВАЖНО / НАПОМЕНА	Правилно ракување со системот

СОДРЖИНА

1. БЕЗБЕДНОСНИ УПАТСТВА.....	3
1.1 Општи безбедносни предупредувања.....	3
1.2 Предупредувања за инсталацијата	5
1.3 За време на употребата	6
1.4 За време на чистењето и одржувањето.....	6
2. ИНСТАЛАЦИЈА И ПОДГОТОВКА ЗА УПОТРЕБА.....	8
2.1 Инсталација на плочата	8
2.2 Електрично поврзување и безбедност	10
3. КАРАКТЕРИСТИКИ НА ПРОИЗВОДОТ	11
4. УПОТРЕБА НА ПРОИЗВОДОТ	12
4.1 Контроли на плочата	12
5. ЧИСТЕЊЕ И ОДРЖУВАЊЕ	16
5.1 Чистење.....	16
6. РЕШАВАЊЕ ПРОБЛЕМИ И ТРАНСПОРТ.....	17
6.1 Решавање проблеми	17
6.2 Транспорт	17



1. БЕЗБЕДНОСНИ УПАТСТВА

- Внимателно прочитајте ги сите упатства пред да го користите апаратот и чувајте ги на практично место за да се посоветуваат кога е тоа потребно.
- Ова упатство е подготвено за повеќе од еден модел, па затоа вашиот апарат може да ги нема некои од карактеристиките што се опишани во него. Поради таа причина, важно е да обрнете посебно внимание на сите слики додека го читате упатството за работење.

1.1 ОПШТИ БЕЗБЕДНОСНИ ПРЕДУПРЕДУВАЊА

- Овој апарат може да се користи од деца на возраст од 8 години па нагоре, како и од лица со намалени физички, сетилни или умствени способности или со недостаток на искуство и знаење, ако се под надзор или се обучени како да го користат апаратот на безбеден начин и ги разбираат вклучените ризици. Децата не треба да си играат со апаратот. Чистењето и одржувањето не треба да го прават деца без надзор.

 **ПРЕДУПРЕДУВАЊЕ:** Апаратот и неговите достапни делови се загреваат за време на употребата. Треба да се внимава да не се допрат грејачите. Држете ги подалеку децата помали од 8 години, освен ако не се под постојан надзор.

  **ПРЕДУПРЕДУВАЊЕ:** Готвењето без надзор на плочата со маст или масло може да биде опасно и може да заврши со пожар. НИКОГАШ не се обидувајте да го гаснете таквиот оган со вода, туку исклучете го апаратот и покријте го пламенот со капак или ќебе.

 **ВНИМАНИЕ:** Процесот на готвење треба да се надгледува. Краткотрајниот процес на готвење мора да се надгледува постојано

  **ПРЕДУПРЕДУВАЊЕ:** Опасност од пожар: Не

чувајте предмети на површините за готвење.



ПРЕДУПРЕДУВАЊЕ: Ако површината е напукната, исклучете го апаратот за да се избегне можноста од струен удар.

- За моделите кои вклучуваат капак на плочата, исчистете ги сите истекувања од капакот пред употребата и оставете го шпоретот да се излади пред да го затворите капакот.
- Не ракувајте со апаратот со помош на надворешен тајмер или посебен систем со далечинско управување.
- Не користете груби абразивни средства или жици за чистење на површините на рерната. Тие можат да ги изгребат површините што може да резултира со кршење на стаклото на вратата или оштетување на површините.
- Не користете средства на пареа за чистење на апаратот.
- Вашиот апарат е произведен во согласност со сите важечки локални и меѓународни стандарди и прописи.
- Одржувањето и поправката треба да се извршуваат само од страна на овластени сервисери. Инсталацијата и поправката кои се извршени од неовластени мајстори може да бидат опасни. Не преправувајте ги или модификувајте ги спецификациите на апаратот на каков било начин. Несоодветните штитници за плочата може да предизвикаат несреќи.
- Пред да го поврзете апаратот, осигурајте се дека локалните услови за дистрибуција (природата на гасот и гасниот притисок или волтажата и фреквенцијата на електричната енергија) и спецификациите на апаратот се компатибилни. Спецификациите за овој апарат се наведени на етикетата.



ВНИМАНИЕ: Овој апарат е дизајниран само за готвење храна и е наменет само за внатрешна употреба во домаќинството. Не треба да се

користи за друга намена или за каква било друга примена, како што е употребата вон домот, во комерцијална средина или за затоплување на соба.

- Преземени се сите можни мерки за да се осигура вашата безбедност. Бидејќи стаклото може да се скрши, треба да се внимава при чистењето за да се избегне гребење. Избегнувајте удирање или тропање на стаклото со додатоци.
- Осигурајте се дека кабелот за напојување со струја не е заглавен или оштетен за време на инсталацијата. Ако кабелот за напојување со струја е оштетен, мора да биде заменет од страна на производителот, неговиот сервисер или други квалификувани лица за да се спречи опасност.
- Држете ги децата и животните подалеку од овој апарат.

1.2 ПРЕДУПРЕДУВАЊА ЗА ИНСТАЛАЦИЈАТА

- Не ракувајте со апаратот пред да биде целосно инсталиран.
- Апаратот мора да биде инсталиран од страна на овластен мајстор. Производителот не е одговорен за каква било штета која може да биде предизвикана од неисправно поставување и инсталација од страна на неовластени лица.
- Кога ќе се отпакува апаратот, осигурајте се дека не бил оштетен за време на транспортот. Во случај на дефект, не го користете апаратот и веднаш контактирајте го квалификуваниот сервисер. Материјалите кои се користат за пакување (најлон, хефталици, стиропор...итн.) може да бидат штетни за децата и истите треба веднаш да се соберат и да се отстранат.
- Заштитете го апаратот од атмосферата. Не го изложувајте на сонце, дожд, снег, прашина или прекумерна влажност.
- Материјалите околу апаратот (т.е. витрините)

мора да бидат способни да издржат минимална температура од 100°C.

- Температурата на долната површина на плочата може да се зголеми за време на работењето, па затоа мора да се инсталира табла под производот.

1.3 ЗА ВРЕМЕ НА УПОТРЕБАТА

- Не ставајте запаливи или експлозивни материјали во или близу апаратот додека тој работи.



Не го оставајте шпоретот без надзор кога готвите со цврсти или течни масла. Тие можат да се запалат при услови на прекумерно загревање. Никогаш не турувајте вода на пламењата кои се предизвикани од масло, наместо тоа исклучете го шпоретот и покријте ја тавата со нејзиниот капак или ќебе.

- Секогаш позиционирајте ги тавите над центарот на зоната за готвење и свртете ги рачките во безбедна позиција за да не можат да бидат турнати или дофатени.
- Ако производот нема да се користи подолг временски период, исклучете го главното копче.
- Осигурајте се дека копчињата за регулирање на апаратот се секогаш во позиција „0“ (стоп) кога апаратот не е во употреба.

1.4 ЗА ВРЕМЕ НА ЧИСТЕЊЕТО И ОДРЖУВАЊЕТО

- Осигурајте се дека апаратот е исклучен од електричната мрежа пред да вршите операции за чистење или одржување.
- Не ги отстранувајте копчињата за регулирање за да го исчистите контролниот панел.
- За да се задржи ефикасноста и безбедноста на вашиот апарат, ви препорачуваме секогаш да користите оригинални резервни делови и да ги повикате нашите овластени сервисери кога е потребно.

Декларација за усогласеност на ЕУ



Изјавуваме дека нашите производи ги исполнуваат важечките европски директиви, одлуки и регулативи, како и барањата наведени во посочените стандарди.

Овој апарат е дизајниран да се користи само за готвење во домашни услови. Секоја друга употреба (како што е загревање на просторија) е несоодветна и опасна.



Упатствата за ракување со апаратот се однесуваат на неколку модели. Можеби ќе забележите разлики помеѓу овие упатства и вашиот модел.

Одлагање на стар апарат



Овој симбол на производот или на неговото пакување значи дека овој производ не треба да се третира како отпад од домаќинство. Наместо тоа, треба да се однесе во соодветен собирен центар за рециклирање на електрична и електронска опрема. Производот треба да се фрли правилно. На тој начин ќе спречите појава на потенцијални негативни последици за животната средина и здравјето на луѓето кои би можеле да настанат поради несоодветно одлагање на овој производ. За подетални информации околу рециклирањето на овој производ, контактирајте со локалните овластени институции, службата за собирање отпад од домаќинствата или продавницата каде што го купивте производот.

2. ИНСТАЛАЦИЈА И ПОДГОТОВКА ЗА УПОТРЕБА

! ПРЕДУПРЕДУВАЊЕ : Овој апарат мора да биде инсталиран од страна на овластено лице за сервисирање или квалификуван мајстор, во согласност со инструкциите од овој водич и во согласност со постојните локални прописи.

- Неправилната инсталација може да предизвика штета и оштетувања за кои производителот нема да сноси одговорност и гаранцијата нема да важи.
- Пред инсталацијата, осигурајте се дека локалните услови за дистрибуција (волтажата и фреквенцијата на електричната енергија и/или природата на гасот и гасниот притисок) и прилагодувањата на апаратот се компатибилни. Условите за прилагодување на овој апарат се наведени на етикетата.
- Треба да се следат законите, регулативите, директивите и стандардите кои се во сила во земјата на употреба (прописите за безбедност, соодветно рециклирање во согласност со прописите итн.).

Упатства за монтажерот

Општи упатства

- По отстранувањето на материјалот за пакување од апаратот и додатоците, осигурајте се дека апаратот не е оштетен. Ако се сомневате на каква било штета, не го користете и веднаш контактирајте го овластеното лице за сервисирање или квалификуван мајстор.
- Осигурајте се дека нема запаливи или експлозивни материјали во непосредна близина, како завеси, масло, ткаенини итн. кои може да се запалат.
- Работната површина и мебелот што се наоѓаат околу апаратот мора да бидат изработени од материјали отпорни на температури повисоки од 100°C.
- Ако над апаратот треба да се инсталира аспиратор или долап, безбедносното растојание помеѓу плочата за готвење и долапот/

аспираторот треба да биде онолку колку што е прикажано подолу.

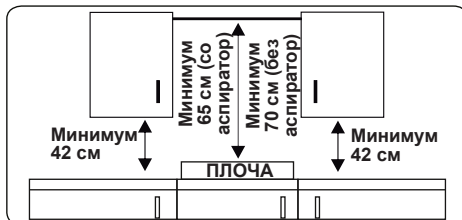

- Апаратот не треба да се инсталира директно над машина за миење садови, фрижидер, замрзнувач, машина за перење или машина за сушење алишта.
- Ако основата на апаратот е достижна со рака, под основата на апаратот мора да се монтира преграда изработена од соодветен материјал, осигурувајќи дека нема пристап до основата на апаратот.

2.1 ИНСТАЛАЦИЈА НА ПЛОЧАТА

Апаратот е доставен со комплет за инсталација вклучувајќи и заптивни материјали, држачи за монтирање и шрафови.

- Исечете ги димензиите на отворот како што е прикажано на сликата. Наместете го отворот на работната површина така што, откако ќе се инсталира плочата, да се исполнат следниве барања.

В (мм)	590	мин. А (мм)	50
Т (мм)	520	мин. С (мм)	50
Н (мм)	41-47,5	мин. Е (мм)	500
С1 (мм)	560	мин. F (мм)	10
С2 (мм)	490	G (мм)	20
D (мм)	50	I (мм)	25
J (мм)	5		

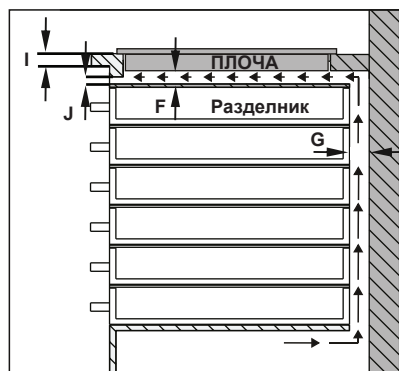
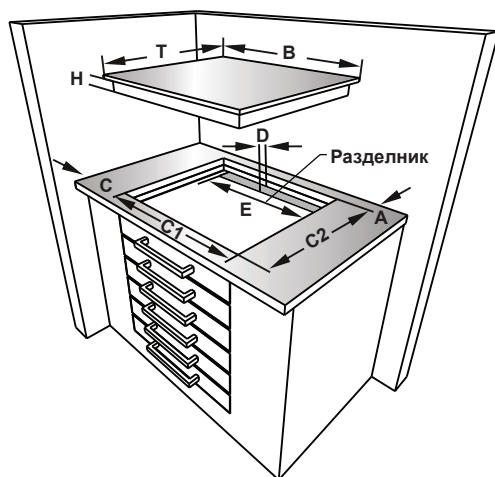
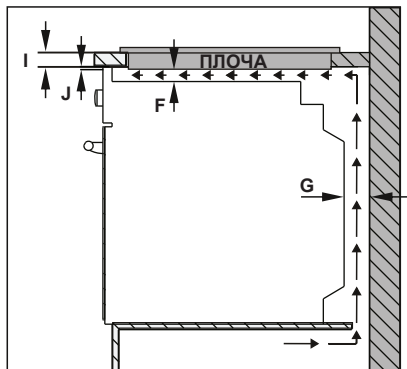
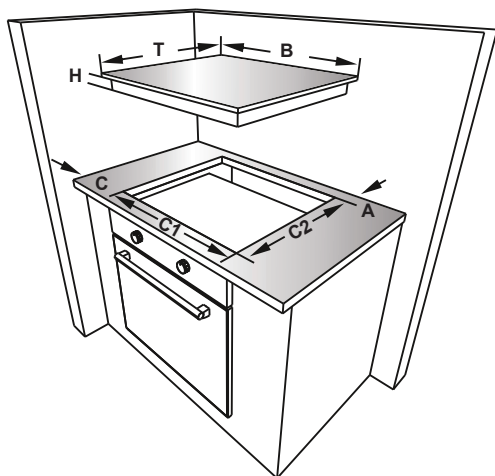

- Нанесете ја доставената еднострана самолеплива лента за дихтување околу долниот раб на плочата за готвење. Не ја растегнувајте лентата.

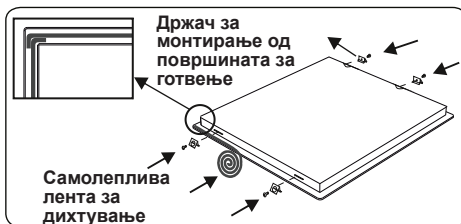

- Зашрафете ги 4-те држачи за монтирање од површината за готвење

на страничните сидови на апаратот.

- Вметнете го апаратот во отворот.

2.2 ЕЛЕКТРИЧНО ПОВРЗУВАЊЕ И БЕЗБЕДНОСТ

! **ПРЕДУПРЕДУВАЊЕ:** Електричното поврзување на овој апарат треба да се изврши од страна на овластено лице за сервисирање или квалификуван електричар, во согласност со инструкциите од овој водич и во согласност со постојните локални прописи.

! **ПРЕДУПРЕДУВАЊЕ: АПАРАТОТ МОРА ДА БИДЕ ЗАЗЕМЈЕН.**

- Пред да го поврзете апаратот со напојувањето, мора да се провери дали номиналниот напон на апаратот (втиснат на идентификациската плочка на апаратот) соодветствува со напонот на достапното напојување и дали електричната инсталација е способна да управува со моќноста на апаратот (исто така наведена на идентификациската плочка).
- За време на инсталацијата, осигурајте се дека се користат изолирани кабли. Неправилното поврзување би можело да го оштети вашиот апарат. Ако кабелот за напојување е оштетен и треба да се замени, тоа треба да го направи квалификувано лице.
- Не користете адаптери, повеќекратни штекери и/или продолжени кабли.
- Кабелот за напојување со струја треба да се чува подалеку од жешките делови на апаратот и не смее да се витка или притиска. Во спротивно, кабелот може да се оштети, предизвикувајќи краток спој.
- Ако апаратот не е поврзан на електричната мрежа со приклучок, мора да се користи мултиполарен прекинувач (со контактното растојание од најмалку 3 мм) за да се исполнат прописите за безбедност.
- Осигураниот прекинувач мора да биде лесно достапен штом ќе се инсталира апаратот.
- Осигурајте се дека сите поврзувања се соодветно затегнати.
- Фиксирајте го кабелот за напојување

во штипалката за кабли, а потоа затворете го капакот.

- Поврзувањето на терминалната кутија е поставено на терминалната кутија.

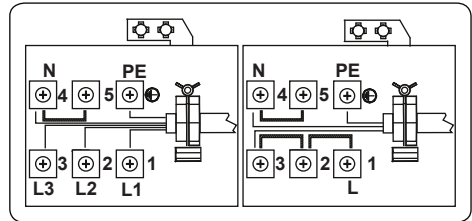

3. КАРАКТЕРИСТИКИ НА ПРОИЗВОДОТ



Важно: Спецификациите за производот варираат и изгледот на вашиот апарат може да се разликува од оној што е прикажан на сликите подолу.

Листа на составни делови

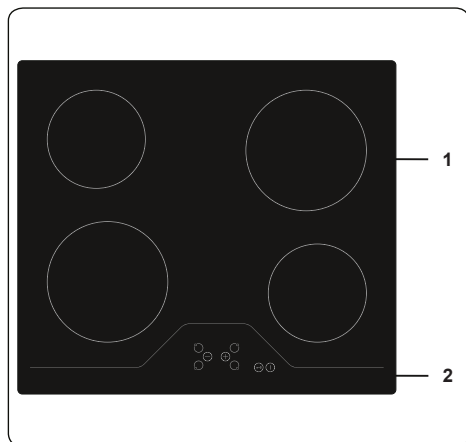

1. Керамички грејач
2. Контролен панел

4. УПОТРЕБА НА ПРОИЗВОДОТ

4.1 КОНТРОЛИ НА ПЛОЧАТА

Апаратот работи со притискање на копчиња, потврдени со екрани и чујни звуци.

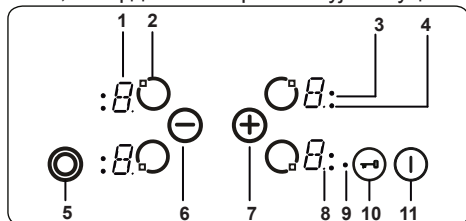

- 1- Екран на грејач
- 2- Активирање/Деактивирање на грејач
- 3- Индикатор на три зони
- 4- Индикатор на две зони
- 5- Избор на две/три зони
- 6- Намалување на поставката за топлина
- 7- Зголемување на поставката за топлина
- 8- Децимална точка
- 9- Индикатор на копчето за заклучување
- 10- Копче за заклучување
- 11- Вклучено/Исклучено

Описи на режимите		
Режим на мирување	S-режим	Електричното напојување е употребено на контролите на плочата и сите екрани на грејачите се исклучени или екранот за преостанатата топлина е активен.
Режим на работење	B-режим	Најмалку еден екран на грејач покажува поставување на топлината помеѓу „0“ и „9“.
Режим на заклучување	VR-режим	Контролите на плочата се заклучени.

Вклучување и исклучување на апаратот

Ако апаратот се наоѓа во режим на мирување, ќе можете да го ставите во режим на работење со притискање на копчето вклучено/исклучено ① најмалку 1 секунда. Ќе се огласи звучен сигнал за да ја означи успешната операција.

„0“ ќе се појави на сите екрани на грејачите и сите децимални точки што одговараат на грејачите ќе трепкаат (1 секунда вклучено, 1 секунда исклучено).

Ако нема работење во рок од 10 секунди, екранот на сите грејачи ќе се исклучи.

Ако екраните се исклучат, грејачот ќе биде испратен во режим на мирување.

Ако ① се притисне повеќе од 2 секунди (во режим на работење), апаратот ќе се исклучи и повторно ќе влезе во S-режим. Апаратот може да се исклучи со притискање на ① во кое било време; дури и ако другите копчиња се притиснати истовремено.

Ако постои каква било преостаната топлина од грејачот, тоа ќе биде наведено во соодветниот екран на грејачот со „H“.

Избирање на грејач

Ако се одбере единствен грејач со соодветното копче за активирање/деактивирање на грејач ②, децималната точка на екранот на грејачот ќе трепка. За избраниот грејач, нивото на топлина може да се намести помеѓу 1 и 9 со притискање на копчињата за поставување на топлина ⊕ или ⊖.

Копчињата мора да се притиснат во рок од 3 секунди од избирање на грејачот, инаку изборот на грејач ќе се избрише и децималната точка за поставување на топлината ќе исчезне. Ако нема понатамошно работење во рок од 10 секунди, грејачот ќе се врати назад во S-режим.

Поставувањето на топлината секогаш може да се промени со притискање на ⊕ или ⊖. Достапните поставки се помеѓу 1 и 9.

Секое работење со копчињата или секоја промена на екранот е придружена со звучен сигнал.

Вклучување на двојните и тројните зони Вклучување на двојната зона

Двојната зона може да се активира со притискање на ③, откако ќе се избераат грејач и неговото посакувано ниво на топлина (помеѓу 1 и 9). Ова се потврдува со помош на звучен сигнал. Во исто време, соодветниот индикатор на две зони ќе се осветли. За да ја деактивирате двојната зона, повторно притиснете на ③.

Вклучување на тројната зона



Слично на активирањето на двојната зона, тројната зона може да се вклучи само ако е избрана основната зона на грејачот и е поставено неговото соодветно ниво на топлина, помеѓу 1 и 9. Тоа ќе биде означено со осветлувањето на соодветната децимална точка на грејачот.

Ако ④ се притисне, сигналот ќе се огласи и индикаторот на две зони ќе се осветли. Ако ④ се притисне по втор пат, ќе се огласи друг звучен сигнал за да го означи активирањето на тројната зона. Индикаторот на три зони ќе се осветли за да го потврди ова.

Со повторно притискање на  ќе се исклучи тројната зона на грејачот. Секоја операција предизвикува промена на статусот на двојните и тројните зони на следниов начин: вклучена/исклучена двојна зона, вклучена тројна зона, исклучување на сите проширени зони, вклучена/исклучена двојна зона, вклучена тројна зона, исклучување на сите зони итн.

Поставување на ниво за готвење со и без зголемување на топлината

Сите грејачи се опремени со функцијата за зголемување на топлината.

Ако е потребно зголемување на топлината, поставете ја топлината од моменталното ниво на ниво 9 само со притискање на копчето . Штом ќе се достигне нивото 9, притиснете на  за да го активирате зголемувањето на топлината. Екранот ќе трепка „А“ наизменично со вредноста за поставување на топлината „9“ за да покаже дека зголемувањето на топлината е активно.



Ако зголемувањето на топлината е активно, грејачот ќе работи со максимална моќ одреден временски период во зависност од поставувањето на топлината избрано пред да се активира зголемувањето на топлината.

Штом ќе заврши времето на зголемување на топлината, на екранот на грејачот ќе биде прикажано само поставувањето на топлината.



Зголемувањето на топлината може да се деактивира со притискање на  сè додека не се прикаже поставувањето на топлината „0“.

Исклучување на индивидуалните грејачи

Грејачот може да се исклучи на 3 различни начини:

- Истовремено притискање на копчињата  и 
- Намалување на поставувањето на топлината до „0“ со притискање на копчето 
- Користење на функцијата за исклучување на тајмерот за соодветниот грејач.

Истовремено работење на копчињата и

Соодветниот грејач мора да се одбере со копчето за активирање/деактивирање на грејач , децималната точка за соодветниот екран на грејачот тогаш ќе трепка. За да се исклучи грејачот,  и  мора

истовремено да се притиснат. Ќе се огласи звучен сигнал и ќе се појави „0“ на екранот за поставување на топлината кога ова е успешно.

Ако тајмерот е активен за избраниот грејач, тогаш ќе се појави „0“ на екраните на грејачите и тајмерите, а соодветниот индикатор на зоната на готвење и функцијата за тајмер обете ќе се исклучат.

Ако постои каква било преостаната топлина за грејачот, тоа ќе биде означено со „Н“ на екранот за поставување на топлината.

Намалување на поставувањето на топлината до „0“ со работење на копчето

Грејачот исто така може да се исклучи со намалување на поставувањето на топлината до „0“. Тоа ќе предизвика придружната децимална точка на грејачот, соодветниот индикатор на зоната на готвење и екранот на тајмерот сите да се исклучат, исто така.

Ако постои каква било преостаната топлина за грејачот, тоа ќе биде означено со „Н“ на екранот за поставување на топлината.

Користење на функцијата за исклучување на тајмерот за соодветниот грејач (ако е достапна)

Откако ќе одброи до нула, тајмерот ќе запре. Соодветниот грејач ќе покаже „0“ на екранот на грејачот, а екранот на тајмерот ќе покаже „00“. Соодветниот индикатор на зоната на готвење ќе исчезне.

Исто така, ќе исчезне и назначениот индикатор за избор на две/три зони ако е активен.

Покрај тоа, ќе се огласи звучниот сигнал кога ќе запре тајмерот. Со притискање на кое било копче ќе се стии тајмерот.

Копче за заклучување

Функцијата за заклучување на копчињата се користи за да се постави „безбеден режим“ на апаратот и може да се користи само во режим на работење (В-режим). Функцијата за заклучување станува активна кога копчето за заклучување  е притиснато барем 2 секунди. Оваа операција е потврдена со звучен сигнал, а индикаторот на копчето за заклучување ќе трепне за да покаже дека грејачот е заклучен.

Ако грејачот е заклучен, можно ќе биде да се исклучи апаратот само со притискање на , сите други копчиња се блокирани и нема да биде можно да се вршат никакви прилагодувања со притискање на копчињата. Ако се притисне кое било друго копче во режимот на заклучување, ќе се огласи

звучниот сигнал и индикаторот на копчето за заклучување ќе трепне.

Можна е само операција за исклучување со притискање на **1**. Сепак, ако апаратот е исклучен, не може да се рестартира пак без да се отклучи.

Заштита на деца

Функцијата за заштита на деца се користи за заклучување на апаратот во сложен процес од повеќе чекори. Заклучувањето (и отклучувањето) за заштита на деца е достапно само во S-режим.

Прво, **1** мора да се притисне сè додека не се огласи звучниот сигнал, а потоа истовремено мора да се притиснат **+** и **-** најмалку 0,5 секунди, но не подолго од 1 секунда. По ова, притиснете на **+** за да ја активирате заштитата на деца. Сите четири екрани на грејачите ќе покажат „L“ како потврда.

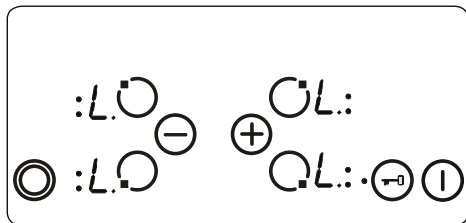

Ако тајмерот со аларм сè уште работи, ќе продолжи сè додека не се стигне до „00“ и тајмерот ќе бипне. По потврдувањето на завршувањето на тајмерот, апаратот целосно ќе се заклучи. Ниту едно од копчињата нема да може да се користи сè додека е заклучен апаратот.

Заштитата на деца може да се деактивира со притискање на **1** додека не се огласи звучниот сигнал. Потоа, истовремено мора да се притиснат **+** и **-** најмалку 0,5 секунди, проследено само со притискање на **-**. Како потврда за успешното отклучување, „L“ повеќе нема да се прикажува.

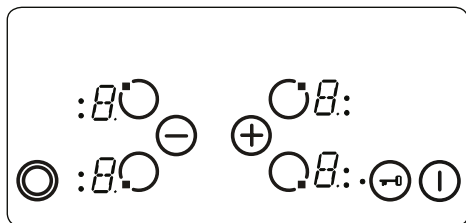

Безбедносни функции на контролите на допир

Следниве безбедносни функции се до-

стапни за да се избегнат непланираните операции.

Безбедносно исклучување со помош на сензор

Вклучено е набљудување на копчињата за да го спречи апаратот од несакано работење на копчињата. Во случаите каде едно или повеќе копчиња се притиснати подолго од 12 секунди, звучниот сигнал ќе се огласи десет минути за да сигнализира неправилно работење, на пример, на копчето може да е поставен некој предмет или може да има дефект на сензорите, и апаратот ќе се исклучи.

Безбедносното исклучување ќе предизвика плочата да отиде во S-режим и сите екрани на грејачите ќе трепнат „F“. Ако нема неправилно работење, и визуелните и звучните сигнали ќе исчезнат.

Ако е присутна преостаната топлина, „H“ ќе се прикаже на сите други екрани на грејачите.

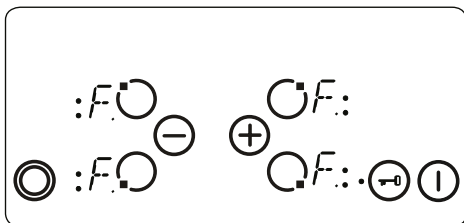

Исклучување поради прегревање

Бидејќи контролите се наоѓаат многу блиску до грејачот во средината на предниот дел на плочата, може да се случи неправилно поставеното тенцере да не биде почувствувано од безбедносното исклучување со помош на сензор (кое не покрива копче) и да ја загрее плочата до многу висока температура, што ги прави стаклото и копчињата опасни на допир.

За да се спречи контролната единица на плочата од оштетување, контролите постојано ја следат температурата и плочата автоматски ќе се исклучи ако се случи прегревање.

Тоа ќе биде означено од екраните на грејачите со буквата „t“ сè додека не се намали температурата.

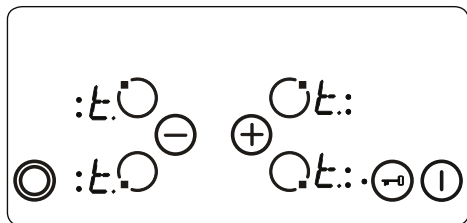

Штом ќе се спушти температурата, „t“ на екранот на грејачот ќе исчезне и контролната единица на плочата ќе се врати назад во S-режим. Ова значи дека корисникот може да го реактивира апаратот со притискање на ①.

Ограничувања на времето на работење

Контролната единица на плочата има ограничување на времето на работење. Ако поставувањето на топлината за грејачот не е променето одреден временски период, грејачот автоматски ќе се исклучи. „0“ ќе се прикажува 10 секунди, сепак може да има присутна одредена преостаната топлина. Границата на времето на работење зависи од избраното поставување на топлината.

Откако грејачот автоматски ќе се исклучи, како што е опишано погоре, грејачот може да се користи и се применува максималното време на работење за ова поставување на топлината.

Функции за преостанатата топлина

По сите процеси на готвење, одредена топлина ќе биде зачувана во витро-керамичкото стакло наречена преостаната топлина. Апаратот може грубо да пресмета приближно колку топло е ова стакло. Ако пресметаната температура е повисока од + 60 °C, тогаш ова ќе биде прикажано на соодветниот екран на грејачот сè додека пресметаната температура останува над + 60 °C, дури и откако бил исклучен апаратот.

Индикаторот на преостаната топлина има најмал приоритет и се брише од страна на секоја друга вредност на екранот, вклучително и за време на безбедносното исклучување и прикажувањето на код за грешка. Кога плочата ќе се снабди со напон по прекин на електричната енергија, индикаторот на екранот за преостаната топлина ќе трепка. Ако грејачот имал преостаната топлина поголема од + 60 °C пред да се случи прекиот на електрична енергија, екранот ќе трепка додека останува преостанатата топлина или сè додека не се избере грејачот за друга операција на готвење.

Практични совети

Важно: Кога керамичките грејачи работат со повисоки поставки на топлината, може да се види како загреаните области се вклучуваат и исклучуваат. Тоа е поради безбедносниот уред, кој спречува стаклото да се прегрее. Ова е нормално при високи температури, не предизвикува никакво оштетување на плочата и мало доцнење во времето потребно за готвење.

⚠ ПРЕДУПРЕДУВАЊЕ:

- Никогаш не ракувајте со плочата без тави на зоната за готвење.
- Користете само рамни тенџериња со доволно дебела основа.
- Осигурајте се дека дното на тавата е суво пред да го ставите на плочата.
- Додека работи зоната за готвење, важно е да се осигурате дека тавата е центрирана правилно над зоната.
- За да заштедите енергија, никогаш не користете тава со поинаков дијаметар од ринглата што се користи.

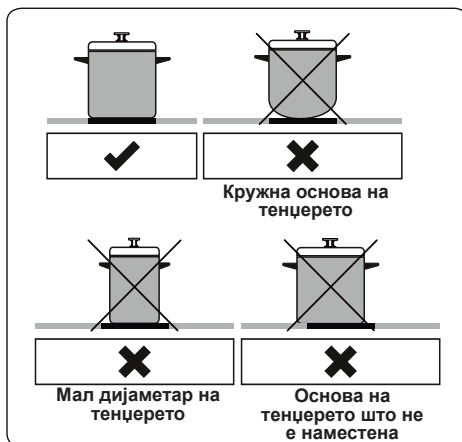

- Не користете тенџериња со грубо дно бидејќи тие може да ја изгребат стаклената керамичка површина.
- Ако е можно, секогаш ставајте капац на тавите за да избегнете губење на топлината.
- Температурата на достапните делови може да стане висока додека работи апаратот. Држете ги децата и животните што подалеку од плочата за време на работењето и сè додека целосно не се

изпадила по работењето.

- Ако забележите пукнатина на плочата за готвење, таа веднаш мора да се исклучи и да се замени од страна на овластениот сервисер.

5. ЧИСТЕЊЕ И ОДРЖУВАЊЕ

5.1 ЧИСТЕЊЕ

 **ПРЕДУПРЕДУВАЊЕ:** Пред чистење, исклучете го апаратот и оставете го да се излади.

Општи упатства

- Пред да ги употребите средствата за чистење на апаратот, проверете дали се соодветни и препорачани од производителот.
- Користете кремасти или течни средства за чистење кои не содржат честички. Не употребувајте каустични (корозивни) средства, абразивни прашоци, метална жица или тврди алати затоа што може да ги оштетат површините на шпоретот.

 Не употребувајте средства за чистење кои содржат честички, бидејќи може да го изгребат стаклото, емајлираните и/или обоените делови на апаратот.

- Доколку дојде до прелевање на течност, веднаш избришете за да спречите оштетување.

 Не употребувајте чистачи на параа за чистење на деловите на апаратот.

Чистење на керамичкото стакло

Керамичкото стакло може да издржи тешки садови, но доколку го удристе со остар предмет може да се скрши.

 **ПРЕДУПРЕДУВАЊЕ :** Керамичка плоча - ако површината е напукната, исклучете го апаратот за да избегнете електричен удар и повикајте сервисер.

- За чистење на витрокерамичкото стакло, употребувајте кремасти или течни средства за чистење. Потоа, исплакнете ги и добро исушете ги со сува крпа.

 Не употребувајте средства за чистење кои се наменети за челик, бидејќи може да го оштетат стаклото.

- Ако дното или надворешниот слој на садот за готвење е изработено од супстанции со ниска точка на топење, тие може да ја оштетат стаклената-керамичката површина за готвење. Ако на жешка стаклена-керамичка површина за готвење падне пластика, фолија, шеќер или храна што содржи шеќер, веднаш изгребете ја од жешката површина, најбрзо и најбезбедно што можете. Ако овие супстанции се стопат може да ја оштетат стаклената-керамичката површина за готвење. Кога готвите храна која содржи многу шеќер, како на пример, мармалад, претходно нанесете слој од соодветно заштитно средство, доколку е можно.
- Прашината на површината мора да се исчисти со мокра крпа.
- Промена во бојата на керамичкото стакло нема да влијае на структурата или трајноста на керамичката и истата не настанува поради промена во материјалот.

Промени во бојата на керамичкото стакло може да настанат од повеќе причини:

1. Истурена храна не е исчистена од површината.
2. Употребата на несоодветни садови на плочата може да доведе до ерозија на површината.
3. Употреба на погрешни средства за чистење.

Чистење на деловите од не'рѓосувачки челик (ако има)

- Редовно чистете ги деловите од не'рѓосувачки челик на апаратот.
- Бришете ги деловите од не'рѓосувачки челик со мека крпа натопена само во вода. Потоа, добро исушете ги со сува крпа.

 Немојте да ги чистите деловите од не'рѓосувачки челик по готвење додека сè уште се жешки.

 Не оставајте оцет, кафе, млеко, сол, вода, лимон или сок од домати да стои на деловите од не'рѓосувачки челик подолго време.

6. РЕШАВАЊЕ ПРОБЛЕМИ И ТРАНСПОРТ

6.1 РЕШАВАЊЕ ПРОБЛЕМИ



Ако сè уште имате проблем со апаратот по проверката на овие основни чекори за решавање проблеми, контактирајте со овластено лице за сервисирање или квалификуван мајстор.

Проблем	Можна причина	Решение
Екранот на контролната картичка за плочата е затемнет. Плочата или зоните за готвење не можат да се вклучат.	Нема напојување.	Проверете го осигурувачот на домаќинството за апаратот. Проверете дали има прекин на струјата така што ќе пробате други електронски апарати.
Плочата се исклучува додека е во употреба и „F“ трепка на секој екран.	Контролите се влажни или некој предмет се потпира на нив.	Исушете ги контролите или отстранете го предметот.
Плочата се исклучува додека е во употреба.	Една од зоните за готвење е вклучена премногу долго.	Можете повторно да ја користите зоната за готвење така што повторно ќе ја вклучите.
Контролите на плочата не работат и LED сијаличката за заштита на деца е вклучена.	Заштитата за деца е активна.	Исклучете ја заштитата за деца.

6.2 ТРАНСПОРТ

Ако треба да го транспортирате производот, користете го оригиналното пакување на производот и носете го со помош на неговата оригинална опаковка. Следете ги знаците за транспорт на пакувањето. Залепете ги сите самостојни делови на производот за да спречите оштетување на производот за време на транспортот.

Ако го немате оригиналното пакување, подгответе кутија за превоз, така што апаратот, а особено надворешните површини на производот, да е заштитен од надворешни опасности.

Obrigado por escolher este produto.

Este Manual de Utilizador contém informações de segurança e instruções importantes relativamente ao manuseamento e manutenção do seu eletrodoméstico.

Por favor, despenda algum tempo a ler este Manual de Utilizador antes de utilizar o seu eletrodoméstico e guarde-o para referência futura.

Ícone	Tipo	Significado
	NOTA	Risco de lesão grave ou morte
	RISCO DE CHOQUE ELÉTRICO	Risco de tensão perigosa
	INCÊNDIO	Aviso; risco de incêndio/materiais inflamáveis
	PRECAUÇÃO	Risco de danos materiais ou lesão
	IMPORTANTE / AVISO	Manusear corretamente o sistema

ÍNDICE

1. INSTRUÇÕES DE SEGURANÇA	3
1.1. Avisos Gerais de Segurança	3
1.2. Avisos de instalação	5
1.3. Durante a Utilização	6
1.4. Durante a Limpeza e Manutenção	6
2. INSTALAÇÃO E PREPARAÇÃO PARA UTILIZAÇÃO	8
2.1. Instalação da Placa	8
2.2. Segurança e Ligação Elétrica.....	10
3. CARACTERÍSTICAS DO PRODUTO	11
4. UTILIZAÇÃO DO PRODUTO	12
4.1. Controlo de Placa.....	12
5. LIMPEZA E MANUTENÇÃO	17
5.1. Limpeza	17
6. RESOLUÇÃO DE PROBLEMAS E TRASPORTE	19
6.1. Resolução de problemas.....	19
6.2. Transporte	19



1. INSTRUÇÕES DE SEGURANÇA

- Leia cuidadosamente todas as instruções antes de utilizar o seu eletrodoméstico e guarde-as num local conveniente para consulta quando necessário.
- Este manual foi preparado para mais do que um modelo, portanto, o seu eletrodoméstico poderá não possuir algumas das características aqui descritas. Por esta razão, é importante tomar particular atenção a quaisquer imagens aquando da leitura do manual operativo.



1.1. AVISOS GERAIS DE SEGURANÇA



- Este eletrodoméstico pode ser utilizado por crianças com 8 anos de idade e superior e por pessoas (incluindo crianças) com capacidades mentais, sensoriais e físicas reduzidas ou com falta de experiência ou conhecimento a menos que tenham sido supervisionados ou tenham recebido instruções relativamente à utilização do eletrodoméstico de forma segura e que tenham entendido os perigos envolvidos. As crianças não devem brincar com o eletrodoméstico. A limpeza e a manutenção por parte do utilizador não deverão ser realizadas por crianças sem supervisão.

 **NOTA:** O eletrodoméstico e as partes acessíveis ficam quentes durante a utilização. Deverá ser tido cuidado para evitar tocar nos elementos quentes. Mantenha crianças com idade inferior a 8 anos afastadas a menos que tenham supervisão contínua.

  **NOTA:** Comida deixada sozinha numa placa com gordura ou óleo poderá ser algo perigoso e resultar em incêndio. NUNCA tente extinguir um incêndio com água. Desligue o eletrodoméstico e tape a chama para uma tampa ou cobertor de incêndio.

 **CUIDADO:** o processo de cozedura tem de ser supervisionado. Um processo de cozedura curto tem de ser sempre supervisionado.

  **NOTA:** Perigo de incêndio: Não coloque itens sobre as superfícies de cozedura.

  **NOTA:** Se a superfície estiver rachada, desligue o eletrodoméstico para evitar a possibilidade de choque elétrico.

- Para modelos com tampa de placa incorporada, limpe quaisquer derrames da tampa antes de a utilizar e deixe que o fogão arrefeça antes de fechar a tampa.
- Não manuseie o eletrodoméstico através de um temporizador externo ou sistema de controlo remoto separado.
- Não utilize detergentes abrasivos ou escovas de arame para limpar as superfícies do forno. Estas podem riscar as superfícies sendo que isto poderá resultar em fracionamento da porta de vidro ou danos nas superfícies.
- Não utilize detergentes de vapor para limpar o eletrodoméstico.
- O seu eletrodoméstico é fabricado de acordo com todas as regulamentações e padrões locais e internacionais.
- Os trabalhos de manutenção e reparação só deverão ser realizados por técnicos de serviço autorizados. Os trabalhos de instalação e reparação que sejam realizados por técnicos não autorizados poderão ser perigosos. Não altere ou modifique, de forma alguma, as especificações do eletrodoméstico. Proteções de placa inadequadas poderão causar acidentes.
- Antes de conectar o seu eletrodoméstico, certifique-se de que as condições de distribuição local (natureza do gás e pressão do gás ou frequência e tensão da eletricidade) e os ajustes do eletrodoméstico são compatíveis. As especificações para este eletrodoméstico são identificadas na etiqueta.

⚠ CUIDADO: Este eletrodoméstico foi concebido apenas para cozinhar alimentos e serve apenas para uso doméstico. Não deverá ser utilizado para qualquer outro propósito ou em qualquer outra aplicação, como por exemplo, utilização não doméstica, em ambiente comercial ou para aquecer uma divisão.

- Todas as medidas possíveis foram tomadas para assegurar a sua segurança. Uma vez que o vidro pode partir, deverá ser tido cuidado aquando da limpeza para evitar riscos. Evite bater ou danificar o vidro com acessórios.
- Certifique-se de que o cabo de alimentação não é preso ou danificado durante a instalação. Se o cabo elétrico estiver danificado, deverá ser substituído pelo fabricante, agente de serviço ou por pessoas qualificadas similares de modo a evitar perigos.
- Deve manter as crianças e os animais afastados deste aparelho.

1.2. AVISOS DE INSTALAÇÃO

- Não manuseie o eletrodoméstico antes de o mesmo estar totalmente instalado.
- O eletrodoméstico deverá ser instalado por um técnico autorizado. O fabricante não é responsável por quaisquer danos que possam ter ocorrido devido de uma colocação e instalação ineficientes por parte de pessoas não autorizadas.
- Quando o eletrodoméstico for desembalado, certifique-se de que não foi danificado durante o transporte. No caso de um defeito, não utilize o eletrodoméstico e contacte um agente de serviço qualificado imediatamente. O material utilizado no embalamento (nylon, agrafos, isopor, etc.) poderá ser perigoso para crianças e deverão ser imediatamente removidos e recolhidos.
- Proteja o seu eletrodoméstico da atmosfera. Não

o exponha ao sol, à chuva, à neve, ao pó ou a humidade em excesso.

- Os materiais que rodeiam o eletrodoméstico (ou seja, armários) deverão conseguir suportar uma temperatura mínima de 100 °C.
- A temperatura da superfície inferior da placa poderá aumentar durante o manuseamento, portanto, deverá ser instalada uma placa debaixo do produto.

1.3. DURANTE A UTILIZAÇÃO

- Não coloque materiais inflamáveis ou combustíveis em ou próximo do eletrodoméstico enquanto o mesmo estiver a funcionar.



Não deixe o fogão sozinho quando cozinhar com óleos líquidos ou sólidos. Os mesmos poderão pegar fogo em condições de aquecimento extremas. Nunca coloque água sobre as chamas que são causadas pelo óleo, ao invés disso, desligue o fogão e cubra a panela com a tampa ou com um cobertor de incêndio.

- Coloque sempre as panelas no centro da zona de cozedura e coloque as pegas numa posição segura para que não fiquem presas ou lhes batam.
- Se o produto não for utilizado durante um longo período de tempo, desligue o interruptor de controlo principal.
- Certifique-se de que os botões giratórios de controlo do eletrodoméstico estão sempre na posição “0” (stop) quando o eletrodoméstico não estiver a ser utilizado.

1.4. DURANTE A LIMPEZA E MANUTENÇÃO

- Certifique-se de que o seu eletrodoméstico está desligado da alimentação principal antes de realizar qualquer operação de limpeza ou manutenção.
- Não retire os botões giratórios de controlo para limpar o painel de controlo.

- Para manter a eficiência e a segurança do seu eletrodoméstico, recomendamos que utilize sempre peças suplentes originais e que contacte os agentes de serviço autorizados sempre que necessário.

Declaração de Conformidade CE

CE Declaramos que os nossos produtos cumprem com as Diretivas, Decisões e Regulamentações Europeias e com os requisitos listados nos padrões referenciados.

Este eletrodoméstico foi indicado para ser apenas utilizado para cozinhar em casa. Qualquer outra utilização (como por exemplo, aquecer uma divisão) é inadequada e perigosa.

 As instruções operativas aplicam-se a vários modelos. Poderá notar diferenças entre estas instruções e o seu modelo.

Eliminação da sua máquina antiga



Este símbolo no produto ou na embalagem indica que este produto não poderá ser tratado como resíduo doméstico. Ao invés disso, deverá ser entregue no ponto de recolha adequado para a reciclagem de equipamento elétrico e eletrónico. Ao assegurar que este produto é eliminado corretamente, irá ajudar a evitar consequências potencialmente negativas para o ambiente e para a saúde humana que poderiam, de outra forma, ser causadas pelo manuseamento inadequado de resíduos deste produto. Para informações mais detalhadas sobre a reciclagem deste produto, por favor, contacte a secretaria da sua cidade, o seu serviço de eliminação de resíduos domésticos ou o revendedor onde adquiriu este produto.

2. INSTALAÇÃO E PREPARAÇÃO PARA UTILIZAÇÃO

! **NOTA:** Este eletrodoméstico deverá ser instalado por uma pessoa de serviço autorizada ou técnico qualificado, de acordo com as instruções neste guia e em conformidade com as regulamentações locais atuais.

- A instalação incorreta poderá causar lesões ou danos, pelos quais o fabricante não assume qualquer responsabilidade e para os quais a garantia não será válida.
- Antes da instalação, certifique-se de que as condições de distribuição local (tensão elétrica e frequência e/ou natureza do gás e da pressão de gás) e os ajustes do eletrodoméstico são compatíveis. As condições de ajuste para este eletrodoméstico são identificadas na etiqueta.
- As leis, decretos, diretivas e padrões em vigor no país de utilização devem ser seguidos (regulamentações de segurança, reciclagem adequada de acordo com as regulamentações, etc.).

Instruções para o Instalador

Instruções Gerais

- Após a remoção do material de embalagem do eletrodoméstico e seus acessórios, certifique-se de que o eletrodoméstico não está danificado. Se suspeitar de qualquer dano, não o utilize e contacte, imediatamente uma pessoa de serviço autorizada ou técnico qualificado.
- Certifique-se de que não existem materiais inflamáveis ou combustíveis nas proximidades, como por exemplo, cortinas, óleo, roupas, etc. que possam pegar fogo.
- A bancada e a mobília circundante ao eletrodoméstico deverão ser fabricadas de materiais resistentes a temperaturas acima de 100 °C.
- Se um exaustor ou armário for instalado acima do eletrodoméstico, a distância de segurança entre a bancada e qualquer exaustor/armário deverá ser a que se indica abaixo.

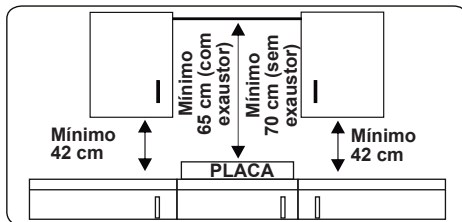

- O eletrodoméstico não deverá ser instalado diretamente por cima de uma máquina de lavar, frigorífico, congelador, máquina de lavar ou máquina de secar.
- Se a base do eletrodoméstico for acessível, uma barreira feita de material adequado deverá ser colocada baixo da base do eletrodoméstico, assegurando que não existe acesso à base do eletrodoméstico.

2.1. INSTALAÇÃO DA PLACA

O eletrodoméstico é fornecido com um kit de instalação incluindo material de selagem adesiva, suportes de fixação e parafusos.

- Corte as dimensões da abertura tal como indicado na imagem. Localize a abertura na bancada para que, após a placa ser instalada, os seguintes requisitos sejam seguidos.

B (mm)	590	min. A (mm)	50
T (mm)	520	min. C (mm)	50
H (mm)	41-47.5	min. E (mm)	500
C1 (mm)	560	min. F (mm)	10
C2 (mm)	490	G (mm)	20
D (mm)	50	I (mm)	25
J (mm)	5		

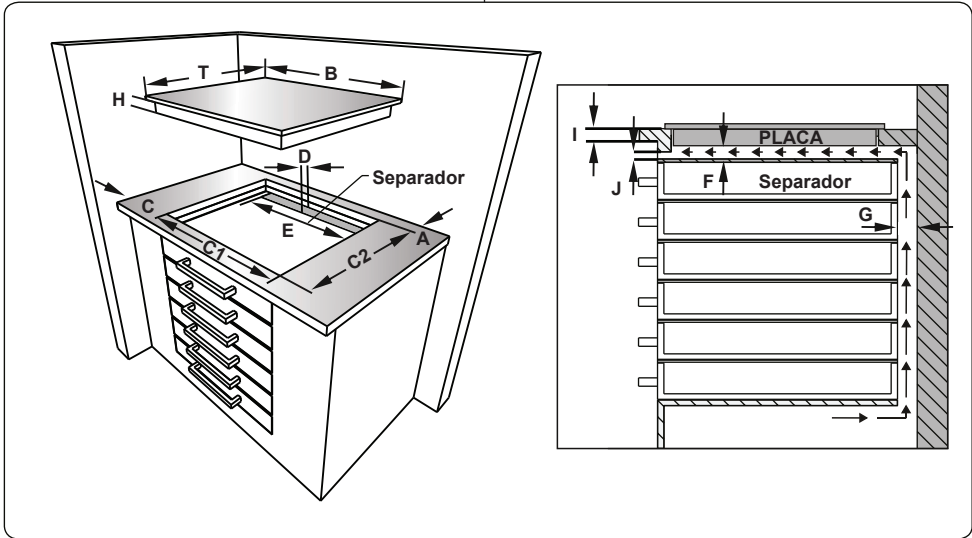
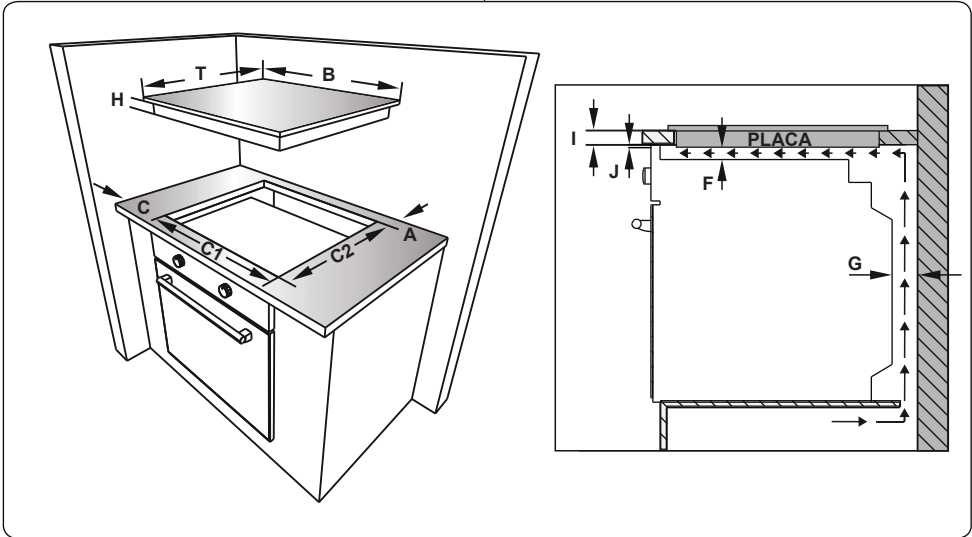

- Aplique a fita de selagem auto adesiva de um dos lados fornecida em volta da parte inferior da bancada. Não estique a fita.

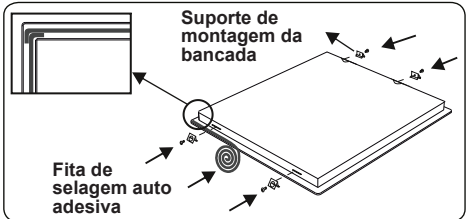

- Aparafuse os 4 suportes de montagem da bancada nas paredes laterais do

eletrodoméstico.

- Insira o eletrodoméstico na abertura.

2.2. SEGURANÇA E LIGAÇÃO ELÉTRICA

! **NOTA:** A ligação elétrica deste eletrodoméstico deverá ser realizada por uma pessoa de serviço autorizada ou técnico qualificado, de acordo com as instruções neste guia e em conformidade com as regulamentações locais atuais.

! **NOTA: O ELETRODOMÉSTICO DEVERÁ TER LIGAÇÃO A TERRA.**

- Antes de conectar o eletrodoméstico à alimentação elétrica, a classificação de tensão do eletrodoméstico (indicada na placa de identificação do eletrodoméstico) deverá ser verificada quanto a correspondência com a tensão de alimentação elétrica disponível e a cablagem elétrica principal deverá conseguir manusear a classificação de tensão do eletrodoméstico (também indicada na placa identificadora).
- Durante a instalação, certifique-se de que são utilizados cabos isolados. Uma ligação incorreta poderá danificar o seu eletrodoméstico. Se o cabo principal estiver danificado e necessitar de ser substituído, a substituição deverá ser realizada por uma pessoa qualificada.
- Não utilize adaptadores, tomadas múltiplas e/ou extensões.
- O cabo de alimentação deverá ser mantido afastado de partes quentes do eletrodoméstico e não deverá ser dobrado ou comprimido. Caso contrário, o cabo poderá ficar danificado, causando um curto circuito.
- Se o eletrodoméstico não estiver conectado à alimentação principal com uma tomada (com pelo menos um espaçamento de contacto de 3 mm), deverá ser utilizado um interruptor isolador multipolar de modo a cumprir com as regulamentações de segurança.
- O interruptor com fusível deverá ser facilmente acedido assim que o eletrodoméstico tiver sido instalado.
- Certifique-se de que todas as conexões estão bem apertadas.
- Fixe o cabo de alimentação no grampo do cabo e depois feche a tampa.
- A conexão da caixa terminal é colocada

na caixa terminal.

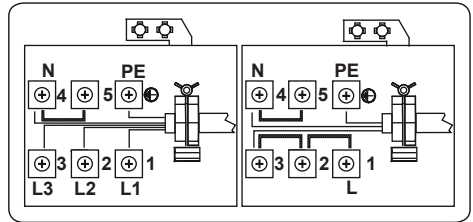

3. CARACTERÍSTICAS DO PRODUTO



Importante: As especificações do produto variam e a aparência do seu eletrodoméstico poderá ser diferente daquilo que é indicado nas imagens abaixo.

Lista de Componentes

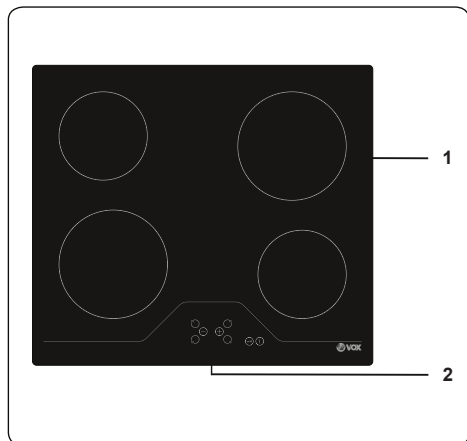

1. Aquecedor de Cerâmica

2. Painel de Controlo

4. UTILIZAÇÃO DO PRODUTO

4.1. CONTROLO DE PLACA

A placa é controlada premindo o botão eletrónico adequado. Cada botão é premido após soar um alarme.

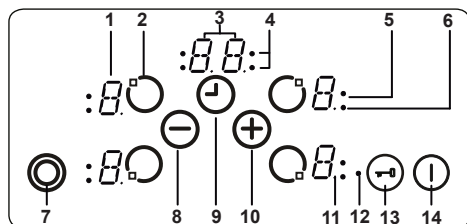

- 1- Visor do aquecedor
- 2- Ativar/Desativar aquecedor
- 3- Visor do temporizador
- 4- Indicadores da zona de cozinhar com função de temporizador
- 5- Indicador de zona tripla
- 6- Indicador de zona dupla
- 7- Seleção de zona tripla/dupla
- 8- Diminuir temporizador/definição de calor
- 9- Ativar/Desativar temporizador
- 10- Aumentar temporizador/definição de calor
- 11- Casa decimal
- 12- Indicador de bloqueio de tecla
- 13- Bloqueio de tecla
- 14- On/Off

Descrições de Modo		
Modo Standby	Modo S	A alimentação principal é aplicada ao controlo da placa e todos os visores do aquecedor estão desligados ou um visor de calor residual está ativo.
Modo Operativo	Modo B	Pelo menos, um visor de aquecedor exhibe a definição de calor entre "0" e "9".
Modo de Bloqueio	Modo VR	O controlo da placa está bloqueado.

Ligar e desligar o eletrodoméstico

Se o eletrodoméstico estiver em modo standby, é colocado em Modo Operativo premindo o botão On/Off (14) durante, pelo menos, 1 segundo. Um alarme irá soar para indicar a operação bem sucedida.

Em todos os aquecedores um "0" irá surgir e todas as casas decimais para os aquecedores irão piscar (1 segundo ligado, 1 segundo desligado).

Se não existir qualquer operação dentro

de 10 segundos, o visor para todos os aquecedores irá desligar.

Se os visores forem desligados, o aquecedor será enviado para modo standby. Se (1) for premido durante mais de 2 segundos (em Modo Operativo), o eletrodoméstico irá desligar e irá entrar novamente em Modo S. O eletrodoméstico pode ser desligado premindo (1) em qualquer altura; mesmo se outros botões forem premidos simultaneamente.

Se existir calor residual de um aquecedor, isto será indicado no Visor do Aquecedor correspondente.

Selecionar um Aquecedor

Se um aquecedor único for selecionado com o Botão de Ativar/Desativar Aquecedor (2), a Casa Decimal do Visor do Aquecedor pisca. Para o aquecedor selecionado, pode definir o nível de calor entre 1 e 9 premindo os Botões de Definição de Calor (+) ou (-).

Os botões deverão ser premidos 3 segundos, caso contrário, a seleção do aquecedor será eliminada e a casa decimal de definição de calor irá desaparecer (casa decimal). Se não existir qualquer operação dentro de 10 segundos, o aquecedor volta ao Modo S.

A definição de calor pode ser sempre alterada premindo (+) ou (-). As definições disponíveis são entre 1 e 9.

Cada operação do botão ou cada alteração de visor será acompanhada por um som de alarme.

Ligar as Zonas Tripla e Dupla

Ligar a Zona Dupla

A ativação da zona dupla é realizada após a seleção do aquecedor desejado premindo (7). Isto é confirmado através de um som de alarme. Ao mesmo tempo, o Indicador da Zona Dupla correspondente irá acender. Tocar uma segunda vez, alterna o estado da zona dupla, passa de zona dupla ligada para zona dupla desligada e vice-versa.

A zona de extensão só pode ser ativada após um nível entre 1 e 9 ser definido na zona básica do aquecedor.

Ligar a Zona Tripla

Uma zona dupla ou tripla só pode ser ligada se a zona básica de um aquecedor for definida para um nível entre 1 e 9 e o aquecedor for selecionado (isto é indicado pela casa iluminada).

Se (6) for premido, o sinal irá soar e o Indicador de Zona Dupla irá acender. Se (6) for premido novamente, existe outro alarme e o aquecedor tripla é ligado. O Indicador

de Zona Tripla acender-se-á e a zona tripla será ativada.

Premindo **⊖** novamente, irá desligar a Zona Tripla do aquecedor. Cada operação causa uma alteração de estado das Zonas Dupla e Tripla da seguinte forma (ligar zona dupla, ligar zona tripla, desligar todas as zonas alargadas, ligar a zona dupla, ligar a zona tripla, ligar zona dupla, e etc.)

Definir o Nível de Cozedura com e sem Aumento de Calor

Todos os aquecedores estão equipados com a função de aumento de calor.

Se o aumento de calor estiver ativo, o aquecedor irá operar com potência máxima durante um período de aumento de calor, que depende da definição de calor selecionada. Isto é indicado através de um 'A' a piscar, alternando com o valor de definição de calor (por exemplo, 0,5 seg "A" e 0,5 seg "9") no visor do aquecedor. Assim que o tempo de aumento de calor tiver terminado, apenas a definição de calor será indicada.

Se o aumento de calor for utilizado para um aquecedor, o nível 9 deverá ser selecionado premindo **⊖** a começar do nível 0. Após a definição do calor para o nível 9, "A" será exibido alternando com 9. Isto significa que o nível 9 e o aumento de calor estão agora ativos.

O aumento de calor pode ser desligado premindo **⊖** até que a definição de calor "0" seja exibida.

O aumento de calor é necessário, pode ser desativado premindo **⊕**. Se a definição de calor for definida para o nível 9. No visor de calor "A/9" pisca.

Desligar Aquecedores Individuais

Um aquecedor pode ser desligado de 3 formas diferentes:

- Premindo simultaneamente os botões de **⊕** e **⊖**
- Reduzindo a definição de calor para "0" premindo o botão **⊖**
- Utilizando a função de desligar temporizador para o aquecedor correspondente.

Operação simultânea dos botões de **⊕ e **⊖****

O aquecedor correspondente deverá ser selecionado com o Botão de Ativar/Desativar Aquecedor **⊖**, a Casa Decimal do Visor do Aquecedor relacionado pisca. Para desligar o aquecedor, **⊕** e **⊖** deverão ser premidos simultaneamente. Um alarme irá soar e "0" surge no visor de definição de calor.

Se o temporizador estiver ativo para o aquecedor selecionado, então "0" irá surgir

no visor do aquecedor tal como o Indicador da Zona de Cozedura do temporizador relacionado. A Função de Temporizador e o Visor do Temporizador são desligados.

Se existir calor residual para o aquecedor, isto será indicado através de um "H" no visor de definição de calor.

Redução da definição de calor para "0" operando o botão **⊖**

O aquecedor poderá ainda ser desligado reduzindo a definição de calor para "0". Quando um Visor de Aquecedor indicar "0", a Casa Decimal associada do aquecedor também irá desligar.

Desligar um aquecedor ativo faz com que não apenas "0" surja no Visor do Aquecedor, mas também com que o Indicador da Zona de Cozedura do temporizador e o Visor do Temporizador desliguem.

Se existir calor residual para o aquecedor, isto será indicado através de um "H" no visor de definição de calor.

Utilizar a função de desligar temporizador para o aquecedor correspondente

Após a contagem até zero, o temporizador irá parar. O aquecedor correspondente exibe "0" no Visor do Aquecedor e o Visor do Temporizador exibe "00". O Indicador da Zona de Cozedura correspondente desaparece.

Um Indicador de Seleção de Zona Dupla/Tripla atribuído também desaparece se estiver ativo.

Adicionalmente, o alarme soa quando o temporizador parar. Premindo qualquer botão irá silenciar o temporizador.

Função de Temporizador

O temporizador fornece as seguintes características.

O controlo pode arrancar todos os temporizadores de aquecedor atribuídos e um temporizador de proteção de 1 minuto (que não é atribuído a um aquecedor) simultaneamente.

Todos os temporizadores só podem ser utilizados no Modo B. Um temporizador de aquecedor só pode ser atribuído a um aquecedor ativo a um nível entre 1 e 9. A proteção de minuto é independente de qualquer aquecedor.

De modo a utilizar ambas as funções, a função do temporizador deverá ser ativada utilizando o botão de Ativar/Desativar Temporizador **⊕**.

Tocando em **⊕** pela primeira vez após a ativação dos aquecedores irá controlar a proteção de minuto (nenhum Indicador de

Zona de Cozedura irá piscar, estarão todos ligados ou desligados).

Tocando em \odot uma segunda vez, atribui um temporizador a um dos aquecedores ativados. O Indicador da Zona de Cozedura irá piscar.

Tocando em \odot novamente, irá atribuir o próximo temporizador na direção dos ponteiros do relógio ao próximo aquecedor ativo. E etc...

Proteção de Minuto

Independentemente de se o aquecedor está ativo ou não, a proteção de minuto pode ser operada premindo \ominus , "00" será exibido e indica que o temporizador está ativo. A casa decimal no Visor do Temporizador indica que \oplus e \ominus pode agora ser utilizado para definir o valor do temporizador.

A proteção de minuto pode ser selecionada quando todos os Indicadores de Zona de Cozedura estiverem ligados ou desligados (nenhum Indicador de Zona de Cozedura está a piscar).

Com \oplus e \ominus , o valor do temporizador pode ser definido. O temporizador de proteção de minuto irá começar a contagem decrescente assim que tiver sido definido.

A proteção de minuto não irá parar desligando o eletrodoméstico ou ativando a função de bloqueio de tecla, irá continuar a contagem decrescente.

Após chegar a "00", o temporizador, o alarme soa. Prima qualquer botão para parar o aviso sonoro.

Temporizador do Aquecedor

Os Temporizadores do Aquecedor só poderão ser definidos para aquecedores ativados (o nível de aquecedor deverá ser definido entre 1 e 9).

O primeiro toque de \odot , ativa a proteção de minuto. Tocando em \odot uma segunda vez, o temporizador é atribuído ao aquecedor ativado. Isto é indicado através da iluminação do Indicador da Zona de Cozedura correspondente a piscar.

Tocando em \odot novamente, após a ativação do primeiro temporizador de aquecedor, ativa o temporizador para o próximo aquecedor ativo na direção do sentido dos ponteiros do relógio. Isto é indicado através da iluminação do Indicador da Zona de Cozedura a piscar.

Premindo \oplus e \ominus irá permitir que defina o valor do temporizador para o aquecedor.

O temporizador para o aquecedor que foi definido pela primeira vez é indicado através da iluminação do Indicador da Zona de Cozedura.

Tocando em \odot novamente irá permitir que mais temporizadores sejam atribuídos a outros aquecedores ativos.

10 segundos após a última operação, o visor do temporizador altera para o temporizador que irá correr em seguida. A atribuição do temporizador é exibida através do Indicador da Zona de Cozedura a piscar. O número de temporizadores que estão a funcionar serão indicados pelo número de Indicadores da Zona de Cozedura acesos.

Ao alternar \odot , pode exibir os valores do temporizador para o temporizador do aquecedor e a proteção de minuto. A atribuição é sempre indicada através da iluminação do Indicador da Zona de Cozedura a piscar. Se nenhum Indicador da Zona de Cozedura piscar, o valor da proteção de minuto é exibido no Visor do Temporizador de 2 dígitos.

Todos os temporizadores de aquecedor podem ser removidos colocando o eletrodoméstico para o Modo S utilizando $\textcircled{1}$. Uma proteção de minuto não será eliminada, irá continuar a contagem decrescente,

Para remover um temporizador no Modo de Operação, primeiro selecione o temporizador utilizando o botão de Ativar/Desativar Temporizador até que o temporizador desejado seja exibido. O valor pode ser eliminado de 2 formas diferentes:

- Diminuição, premindo \ominus até que '00' seja exibido no Visor do Temporizador.
- Premindo \oplus e \ominus simultaneamente durante 0,5 segundos até que "00" seja exibido no Visor do Temporizador.

Assim que o temporizador atingir "00", o nível de calor correspondente irá também ser definido para "0". O final do temporizador do aquecedor e o temporizador de proteção de minuto é indicado através de um sinal sonoro. Isto pode ser parado premindo qualquer botão.

Bloqueio de Tecla

A função de bloqueio de tecla é utilizada para definir o «modo de segurança» no eletrodoméstico durante a operação. Não será possível fazer quaisquer ajustes tocando nos botões (por exemplo, definições de calor). Só será possível desligar o eletrodoméstico.

A função de bloqueio está ativa se o botão de bloqueio de tecla $\textcircled{\ominus}$ for premido durante, pelo menos, 2 segundos. Esta operação é confirmada por um alarme. Após a operação bem sucedida, o indicador de bloqueio de tecla pisca e o aquecedor será bloqueado.

O aquecedor só pode ser bloqueado no

Modo Operativo (Modo B).

Se o aquecedor estiver bloqueado, apenas o botão ① pode ser utilizado. Todos os outros botões são bloqueados. Se qualquer outro botão for premido no modo de bloqueio, o alarme irá soar e o Indicador de Bloqueio de Tecla irá piscar. Apenas a desconexão através da operação utilizando ① é possível. No entanto, se desligar o eletrodoméstico, não pode reiniciá-lo novamente sem desbloquear.

Após premir ⏪ durante 2 segundos, o Indicador de Bloqueio de Tecla desaparece. Agora, o controlo da placa está bloqueado e pode ser operado normalmente.

Bloqueio Infantil

A função de Bloqueio Infantil é utilizada para bloquear o eletrodoméstico num processo de vários passos complicados. O bloqueio infantil (e o desbloqueio) só está disponível no Modo S.

Primeiro, ① deverá ser premido até que soe um alarme, depois ⊕ e ⊖ devem ser premidos simultaneamente durante, pelo menos, 0,5 segundos, mas não mais do que 1 segundo. Depois disso, o eletrodoméstico pode ser bloqueado tocando em ⊕. Todos os visores de aquecedor exibem "L" como confirmação.

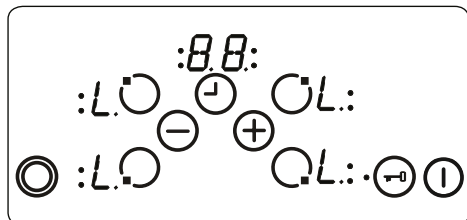

Se a proteção de minuto continuar a funcionar, irá prosseguir até que "00" seja atingido e o temporizador irá emitir um "bip". Após a confirmação da conclusão do temporizador, o eletrodoméstico estará totalmente bloqueado. Nenhum dos botões pode ser utilizado desde que o eletrodoméstico esteja bloqueado.

O bloqueio infantil pode ser desativado da mesma forma que foi ativado. Após premir ① é ouvido um bip, ⊕ e ⊖ devem ser premidos simultaneamente durante, pelo menos, 0,5 segundos, seguindo-se depois ⊖ apenas. Após a confirmação de desbloqueio bem sucedido, "L" já não será exibido e a placa irá desligar.

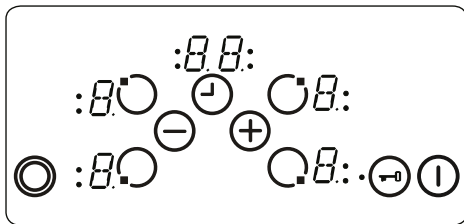

Funções de Segurança do Controlo Tátil

As seguintes funções de segurança estão disponíveis para evitar operações não intencionais.

Corte de Segurança do Sensor

Para evitar que o eletrodoméstico tenha uma operação de botão indesejada, a monitorização do botão é incluída. Nos casos em que um ou mais botões sejam premidos durante mais de 12 segundos, existe um alarme audível para indicar uma operação incorreta (painel ou outro objeto colocado sobre o botão, avaria do sensor, etc.) e o eletrodoméstico desliga.

A desconexão segura faz com que a placa entre no Modo S. Um "F" irá piscar em todos os visores do aquecedor.

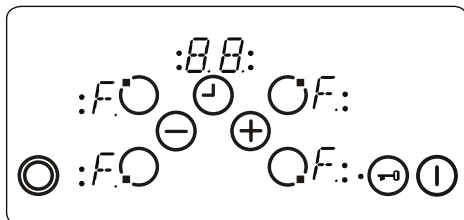

Se existir calor residual, será exibido em todos os visores do aquecedor.

O controlo da placa irá entrar então em Modo S. Ao mesmo tempo, soa um alarme. Após 10 minutos, o alarme irá parar.

Se não existir uma operação incorreta presente, os sinais visuais e audíveis irão desaparecer.

Desligar Excesso de Temperatura

Devido ao facto de os controlos estarem muito perto do aquecedor no meio da frente da placa, poderá acontecer que uma panela mal colocada não seja detetada pelo corte de segurança do sensor (não cobrindo um botão) e aquece a placa a uma temperatura muito elevada, que faz com que o vidro e os botões sejam perigosos ao toque.

Para evitar que haja danos na unidade de controlo da placa, os controlos monitorizam, de forma constante, a temperatura irá desligar

automaticamente se ocorrer sobreaquecimento. Isto é indicado pela letra “t” no visor do aquecedor até que a temperatura diminua.

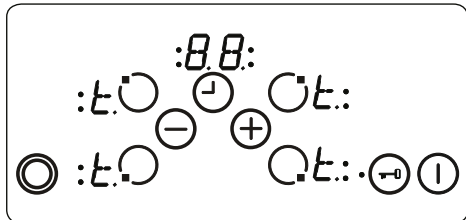

Assim que a temperatura tiver diminuído, o “t” no visor do aquecedor irá desaparecer e a unidade de controlo da placa irá voltar ao Modo S. Isto significa que o utilizador poderá reativar o eletrodoméstico premindo **ⓘ**.

Limitações de Tempo Operativo

A unidade de controlo da placa tem uma limitação no tempo operativo. Se a definição de calor para um aquecedor não tiver sido alterada durante um certo tempo, o aquecedor desligar-se-á automaticamente (durante 10 seg um “0” é exibido. Poderá existir algum calor residual). O limite de tempo operativo depende da definição de calor selecionado.

Se um temporizador estiver associado ao aquecedor, “00” irá ser exibido no Visor do Temporizador durante 10 segundos. Depois disto, o Visor do Temporizador desliga.

Após o aquecedor ter desligado automaticamente, tal como descrito acima, o aquecedor poderá ser utilizado e o tempo operativo máximo para esta definição de calor é aplicado.

Funções de Calor Residual

Após todos os processos de cozedura existe algum calor armazenado no vidro de vitrocerâmica chamado de calor residual.

O eletrodoméstico pode calcular aproximadamente quão quente está o vidro. Se a temperatura calculada for superior a + 60 °C, a mesma será indicada no visor de aquecedor correspondente.

Após o aquecedor do controlo da placa ter sido desligado, o visor de calor residual é indicado desde que a temperatura do aquecedor calculada é $> + 60\text{ °C}$.

O indicador de calor residual tem a prioridade mais baixa e é eliminado por qualquer outro valor do visor e durante a desconexão do interruptor de segurança e a exibição de códigos de erro. Quando a tensão for fornecida à placa após uma interrupção elétrica, o indicador do visor de calor residual pisca. Se o aquecedor tiver calor residual superior a + 60 °C antes da

interrupção elétrica ter ocorrido, o visor irá piscar enquanto o calor residual permanecer ou até que o aquecedor seja selecionado para outra operação de cozedura.

Dicas e Sugestões

ⓘ Importante: Quando os aquecedores de cerâmica são operados em configurações de calor superiores, as áreas aquecidas poderão ser vistas a ligar e a desligar. Isto deve-se a um dispositivo de segurança que evita que o vidro sobreaqueça. Ligat e desligar durante a cozedura em altas temperaturas é normal, não causa danos à placa e pouco atraso nos tempos de cozinhar.

⚠ NOTA:

- Nunca manuseie a placa sem painelas na zona de cozinhar.
- Utilize apenas painelas de fundo plano com uma base de espessura suficiente.
- Certifique-se de que o fundo da panela está seco antes de a colocar na placa.
- Enquanto a zona de cozinhar estiver a funcionar, é importante assegurar que a panela está corretamente centrada em cima da zona.
- De modo a conservar energia, nunca utilize uma panela com um diâmetro diferente da placa a ser utilizada.

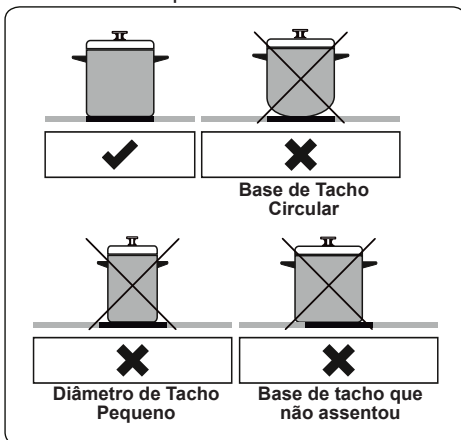

- Não utilize painelas com fundos ásperos uma vez que estas podem riscar a superfície de cerâmica de vidro.
- Se possível, coloque sempre as tampas nas painelas.
- A temperatura das partes acessíveis poderá ser alta enquanto o eletrodoméstico está a funcionar. Mantenha as crianças e animais bem longe da placa durante a utilização e até que a mesma tenha arrefecido na

- totalidade após a utilização.
- Se notar uma racha na bancada, deverá ser desligada imediatamente e substituída por pessoal de serviço autorizado.



5. LIMPEZA E MANUTENÇÃO

5.1. LIMPEZA



NOTA: Desligue o eletrodoméstico e deixe que o mesmo arrefeça antes de realizar a limpeza.

Instruções Gerais

- Verifique se os materiais de limpeza são os adequados e recomendados pelo fabricante antes de os utilizar no seu eletrodoméstico.
- Utilize detergentes em creme ou líquidos que não contenham partículas. Não utilize cremes cáusticos (corrosivos), pós de limpeza abrasivos, palha de aço ou ferramentas rígidas uma vez que estas podem danificar as superfícies do fogão.
-  Não utilize detergentes que contenham partículas uma vez que estas poderão arranhar o vidro, as partes esmaltadas e/ou pintadas do seu eletrodoméstico.
- Se houver derrame de quaisquer líquidos, limpe-os imediatamente para evitar que as partes fiquem danificadas.
-  Não utilize detergentes de vapor para limpar qualquer parte do eletrodoméstico.

Limpeza do Vidro de Cerâmica

O vidro de cerâmica consegue aguentar utensílios pesados, mas poder-se-á partir se for atingido com um objeto afiado.



NOTA: Bancadas de Cerâmica - se a superfície estiver rachada, para evitar a possibilidade de um choque elétrico, desligue o eletrodoméstico e chame a manutenção.

- Utilize um detergente líquido ou em creme para limpar o vidro de vitrocerâmica. Depois, enxague e seque-as adequadamente com um pano seco.
-  Não utilize materiais de limpeza indicados para aço uma vez que podem danificar o vidro.
- Substâncias com baixo ponto de fusão utilizadas na base ou no revestimento de utensílios de cozinha podem danificar a placa vitrocerâmica. Se tiver caído plástico, folha de alumínio ou alimentos açucarados sobre a placa

vitrocerâmica quente, raspe a superfície quente o mais rapidamente possível e de forma segura. Se derreterem, estas substâncias podem danificar a placa vitrocerâmica. Se possível, aplique previamente uma camada de um agente protetor apropriado quando cozinhar alimentos com alto teor de açúcar, tal como compota.

- O pó na superfície deverá ser limpo com um pano molhado.
- Quaisquer alterações na cor do vidro de cerâmica não irão afetar a estrutura ou a durabilidade da cerâmica e não se devem a qualquer alteração no material.

As alterações de cor no vidro de cerâmica poderão ocorrer devido a inúmeras razões:

1. Comida derramada que não foi limpa da superfície.
2. Utilização de pratos incorretos na chapa irão corroer a superfície.
3. Utilizar os materiais de limpeza errados.

Limpar as Partes em Aço Inoxidável (se disponíveis)

- Limpe as partes em aço inoxidável do seu eletrodoméstico com regularidade.
- Limpe as partes em aço inoxidável com um pano suave embebido em água. Depois, seque-as adequadamente com um pano seco.



Não limpe as partes em aço inoxidável enquanto ainda estão quentes da cozedura.



Não deixe vinagre, café, leite, sal, água, limão ou sumo de tomate em cima do aço inoxidável durante um longo período de tempo.

6. RESOLUÇÃO DE PROBLEMAS E TRASPORTE

6.1. RESOLUÇÃO DE PROBLEMAS



Se ainda assim tiver um problema com o seu eletrodoméstico, após a verificação destes passos de resolução de problemas básicos, por favor, entre em contacto com a pessoa de serviço autorizada ou com um técnico qualificado.

Problema	Causa Possível	Solução
O visor do cartão de controlo da placa está preto. A placa ou as zonas de cozinhar não podem ser ligadas.	Não existe alimentação elétrica.	Verifique o fusível caseiro para o eletrodoméstico. Verifique se existe um corte de energia experimentando outros eletrodomésticos eletrónicos.
A placa desliga enquanto está a ser utilizada e um "F" pisca em cada visor.	Os controlos estão húmidos ou há algum objeto em cima deles.	Seque os controlos ou remova o objeto.
A placa desliga enquanto está a ser utilizada.	Uma das zonas de cozinhar esteve ligada demasiado tempo.	Pode utilizar a zona de cozinhar novamente ligando-a de novo.
Os controlos da placa não estão a funcionar e o LED de bloqueio infantil está aceso.	O bloqueio infantil está ativo.	Desligue o bloqueio infantil.

6.2. TRANSPORTE





Se necessitar de transportar o produto, utilize a embalagem do produto original e transporte-o utilizando a caixa original. Siga os sinais de transporte indicados na embalagem. Ponha fita-cola em todas as partes independentes do produto para evitar danos no produto durante o transporte.

Se não tiver a embalagem original, prepare uma caixa de transporte para que o eletrodoméstico, especialmente as superfícies exteriores do produto, fique protegido contra ameaças externas.

Thank you for choosing this product.

This User Manual contains important safety information and instructions on the operation and maintenance of your appliance.

Please take the time to read this User Manual before using your appliance and keep this book for future reference.

Icon	Type	Meaning
	WARNING	Serious injury or death risk
	RISK OF ELECTRIC SHOCK	Dangerous voltage risk
	FIRE	Warning; Risk of fire / flammable materials
	CAUTION	Injury or property damage risk
	IMPORTANT / NOTE	Operating the system correctly

CONTENTS

1.SAFETY INSTRUCTIONS.....	3
1.1 General Safety Warnings	3
1.2 Installation Warnings	5
1.3 During Use.....	6
1.4 During Cleaning and Maintenance	6
2.INSTALLATION AND PREPARATION FOR USE.....	8
2.1 Installation of the Hob.....	8
2.2 Electrical Connection and Safety.....	10
3.PRODUCT FEATURES	11
4.USE OF PRODUCT	12
4.1 Hob controls	12
5.CLEANING AND MAINTENANCE.....	15
5.1 Cleaning	15
6.TROUBLESHOOTING AND TRANSPORT	17
6.1 Troubleshooting.....	17
6.2 Transport	17



1. SAFETY INSTRUCTIONS

- Carefully read all instructions before using your appliance and keep them in a convenient place for reference when necessary.
- This manual has been prepared for more than one model therefore your appliance may not have some of the features described within. For this reason, it is important to pay particular attention to any figures whilst reading the operating manual.

1.1 GENERAL SAFETY WARNINGS

- This appliance can be used by children aged from 8 years and above and by persons with reduced physical, sensory or mental capabilities or lack of experience and knowledge if they have been given supervision or instruction concerning use of the appliance in a safe way and understand the hazards involved. Children should not play with the appliance. Cleaning and user maintenance should not be made by children without supervision.

 **WARNING:** The appliance and its accessible parts become hot during use. Care should be taken to avoid touching heating elements. Keep children less than 8 years of age away unless they are continually supervised.

  **WARNING:** Unattended cooking on a hob with fat or oil can be dangerous and may result in fire. NEVER try to extinguish such a fire with water, but switch off the appliance and cover the flame with a lid or a fire blanket.

 **CAUTION:** The cooking process has to be supervised. A short term cooking process has to be supervised continuously

 **WARNING:** Danger of fire: Do not store items on the cooking surfaces.

 **WARNING:** If the surface is cracked, switch off the appliance to avoid the possibility of electric shock.

- For models which incorporate a hob lid, clean any spillages off the lid before use and allow the cooker to cool before closing the lid.
- Do not operate the appliance by means of an external timer or separate remote-control system.
- Do not use harsh abrasive cleaners or scouring pads to clean oven surfaces. They can scratch the surfaces which may result in shattering of the door glass or damage to surfaces.
- Do not use steam cleaners for cleaning the appliance.
- Your appliance is produced in accordance with all applicable local and international standards and regulations.
- Maintenance and repair work should only be carried out by authorised service technicians. Installation and repair work that is carried out by unauthorised technicians may be dangerous. Do not alter or modify the specifications of the appliance in any way. Inappropriate hob guards can cause accidents.
- Before connecting your appliance, make sure that the local distribution conditions (nature of the gas and gas pressure or electricity voltage and frequency) and the specifications of the appliance are compatible. The specifications for this appliance are stated on the label.

 **CAUTION:** This appliance is designed only for cooking food and is intended for indoor domestic household use only. It should not be used for any

other purpose or in any other application, such as for non-domestic use, in a commercial environment or for heating a room.

- All possible measures have been taken to ensure your safety. Since the glass may break, care should be taken when cleaning to avoid scratching. Avoid hitting or knocking the glass with accessories.
- Make sure that the supply cord is not trapped or damaged during installation. If the supply cord is damaged, it must be replaced by the manufacturer, its service agent or similarly qualified persons in order to prevent a hazard.
- Please keep children and animals away from this appliance.

1.2 INSTALLATION WARNINGS

- Do not operate the appliance before it is fully installed.
- The appliance must be installed by an authorised technician. The manufacturer is not responsible for any damage that might be caused by defective placement and installation by unauthorised people.
- When the appliance is unpacked, make sure that it has not been damaged during transportation. In the case of a defect do not use the appliance and contact a qualified service agent immediately. The materials used for packaging (nylon, staplers, Styrofoam, etc.) may be harmful to children and they should be collected and removed immediately.
- Protect your appliance from the atmosphere. Do not expose it to sun, rain, snow, dust or excessive humidity.
- Materials around the appliance (i.e. cabinets) must be able to withstand a minimum temperature of

100°C.

- The temperature of the bottom surface of the hob may rise during operation, therefore a board must be installed underneath the product.

1.3 DURING USE

- Do not put flammable or combustible materials in or near the appliance while it is operating.



Do not leave the cooker unattended when cooking with solid or liquid oils. They may catch fire under extreme heating conditions. Never pour water on to flames that are caused by oil, instead switch the cooker off and cover the pan with its lid or a fire blanket.

- Always position pans over the centre of the cooking zone, and turn the handles to a safe position so they cannot be knocked or grabbed.
- If the product will not be used for a long period of time, turn the main control switch off.
- Make sure the appliance control knobs are always in the “0” (stop) position when the appliance is not in use.

1.4 DURING CLEANING AND MAINTENANCE

- Make sure that your appliance is turned off at the mains before carrying out any cleaning or maintenance operations.
- Do not remove the control knobs to clean the control panel.
- To maintain the efficiency and safety of your appliance, we recommend you always use original spare parts and to call our authorised service agents when needed.

CE Declaration of conformity

CE We declare that our products meet the applicable European Directives, Decisions and Regulations and the requirements listed in the standards referenced.

This appliance has been designed to be used only for home cooking. Any other use (such as heating a room) is improper and dangerous.

 The operating instructions apply to several models. You may notice differences between these instructions and your model.

Disposal of your old machine



This symbol on the product or on its packaging indicates that this product should not be treated as household waste. Instead it should be handed over to the applicable collection point for the recycling of electrical and electronic equipment. By ensuring this product is disposed of correctly, you will help prevent potential negative consequences for the environment and human health, which could otherwise be caused by inappropriate waste handling of this product. For more detailed information about recycling of this product, please contact your local city office, your household waste disposal service or the retailer who you purchased this product from.

2. INSTALLATION AND PREPARATION FOR USE

WARNING : This appliance must be installed by an authorised service person or qualified technician, according to the instructions in this guide and in compliance with the current local regulations.

- Incorrect installation may cause harm and damage, for which the manufacturer accepts no responsibility and the warranty will not be valid.
- Prior to installation, ensure that the local distribution conditions (electricity voltage and frequency and/or nature of the gas and gas pressure) and the adjustments of the appliance are compatible. The adjustment conditions for this appliance are stated on the label.
- The laws, ordinances, directives and standards in force in the country of use are to be followed (safety regulations, proper recycling in accordance with the regulations, etc.).

Instructions for the Installer

General instructions

- After removing the packaging material from the appliance and its accessories, ensure that the appliance is not damaged. If you suspect any damage, do not use it and contact an authorised service person or qualified technician immediately.
- Make sure that there are no flammable or combustible materials in the close vicinity, such as curtains, oil, cloth etc. which may catch fire.
- The worktop and furniture surrounding the appliance must be made of materials resistant to temperatures above 100°C.
- If a cooker hood or cupboard is to be installed above the appliance, the safety distance between cooktop and any cupboard/cooker hood should be as shown below.

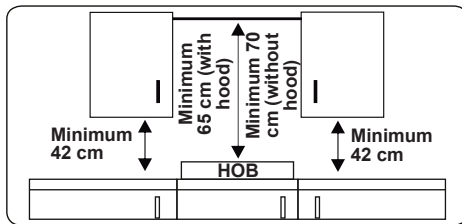

- The appliance should not be installed directly above a dishwasher, fridge, freezer, washing machine or clothes dryer.
- If the base of the appliance is accessible by hand, a barrier made from a suitable material must be fitted below the base of the appliance, ensuring that there is no access to the base of the appliance.

2.1 INSTALLATION OF THE HOB

The appliance is supplied with an installation kit including adhesive sealing material, fixing brackets and screws.

- Cut the aperture dimensions as indicated in the figure. Locate the aperture on the worktop so that, after the hob is installed, the following requirements are followed.

B (mm)	590	min. A (mm)	50
T (mm)	520	min. C (mm)	50
H (mm)	41-47.5	min. E (mm)	500
C1 (mm)	560	min. F (mm)	10
C2 (mm)	490	G (mm)	20
D (mm)	50	I (mm)	25
J (mm)	5		

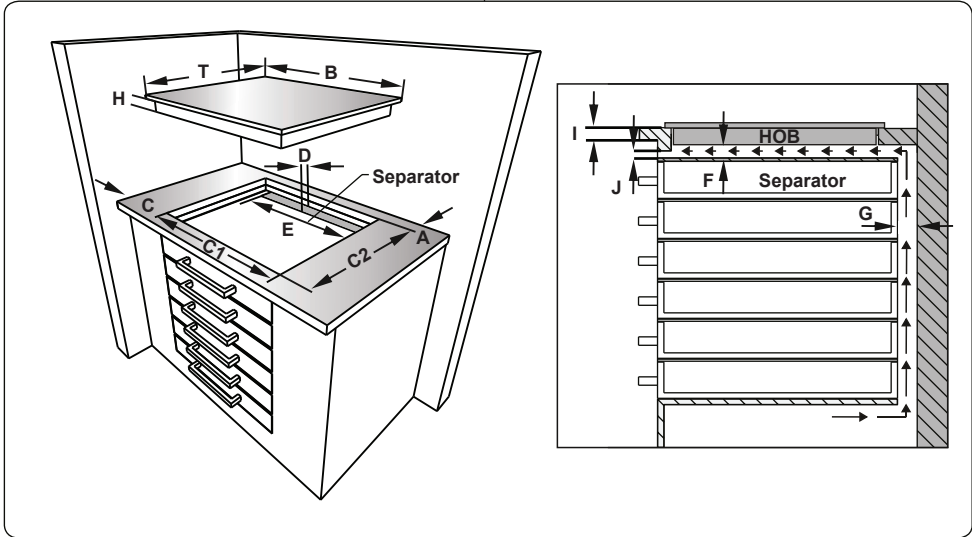
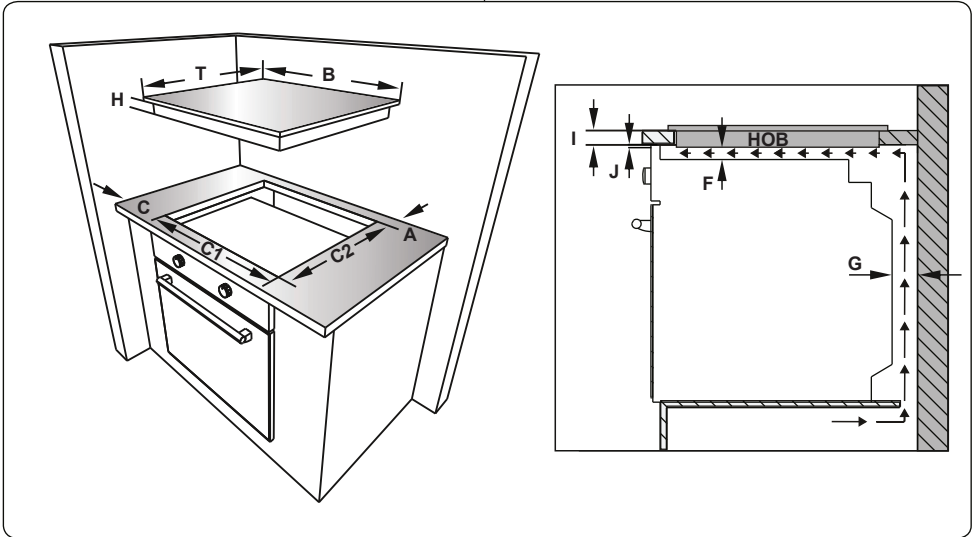

- Apply the supplied one-sided self-adhesive sealing tape all the way around the lower edge of the cooktop. Do not stretch the tape.

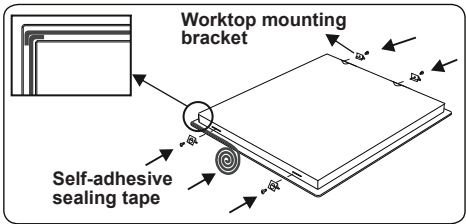

- Screw the 4 worktop mounting brackets on to the side walls of the appliance.

- Insert the appliance into the aperture.

2.2 ELECTRICAL CONNECTION AND SAFETY

⚠ WARNING: The electrical connection of this appliance should be carried out by an authorised service person or qualified electrician, according to the instructions in this guide and in compliance with the current local regulations.

⚠ WARNING: THE APPLIANCE MUST BE EARTHED.

- Before connecting the appliance to the power supply, the voltage rating of the appliance (stamped on the appliance identification plate) must be checked for correspondence to the available mains supply voltage, and the mains electric wiring should be capable of handling the appliance's power rating (also indicated on the identification plate).
- During installation, please ensure that isolated cables are used. An incorrect connection could damage your appliance. If the mains cable is damaged and needs to be replaced this should be done by a qualified person.
- Do not use adaptors, multiple sockets and/or extension leads.
- The supply cord should be kept away from hot parts of the appliance and must not be bent or compressed. Otherwise the cord may be damaged, causing a short circuit.
- If the appliance is not connected to the mains with a plug, a all-pole disconnecter switch (with at least 3 mm contact spacing) must be used in order to meet the safety regulations.
- The fused switch must be easily accessible once the appliance has been installed.
- Ensure all connections are adequately tightened.
- Fix the supply cable in the cable clamp and then close the cover.
- The terminal box connection is placed on the terminal box.

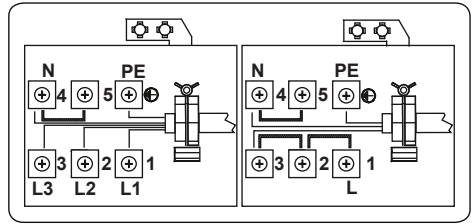

3. PRODUCT FEATURES



Important: Specifications for the product vary and the appearance of your appliance may differ from that shown in the figures below.

List of Components

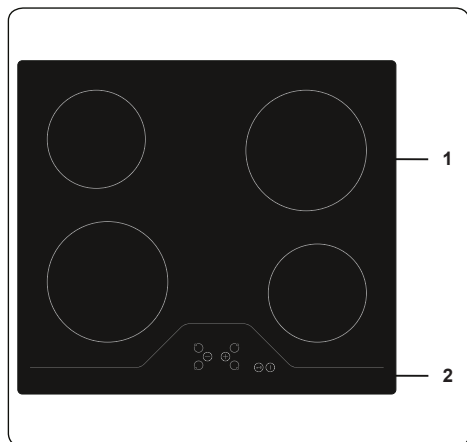

1. Ceramic Heater
2. Control Panel

4. USE OF PRODUCT

4.1 HOB CONTROLS

The appliance is operated by pressing buttons, confirmed by displays and audible sounds.

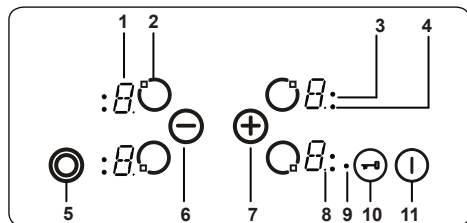

- 1- Heater display
- 2- Activate/Deactivate heater
- 3- Triple zone indicator
- 4- Dual zone indicator
- 5- Dual/triple zone selection
- 6- Heat setting decrease
- 7- Heat setting increase
- 8- Decimal point
- 9- Key lock indicator
- 10- Key lock
- 11- On/Off

Mode Descriptions		
Stand-By-Mode	S-Mode	Mains supply is applied to the hob control and all heater displays are off or a residual heat display is active.
Operating-Mode	B-Mode	At least one heater display shows a heat setting between '0' and '9'.
Lock Mode	VR-Mode	The hob control is locked.

Switching the Appliance On and Off

If the appliance is in Stand-By mode, it is put in Operating mode by pressing the On/Off button ① for at least 1 second. A buzzer will sound to indicate the successful operation.

A "0" will appear on all heater displays and all decimal points corresponding to the heaters will flash (1 second on, 1 second off).

If there is no operation within 10 seconds, the display on all heaters will switch off.

If the displays do switch off, the heater will be sent into Stand-By mode.

If ① is pressed for more than 2 seconds (in Operating mode), the appliance will switch off and will enter S-Mode again. The appliance can be switched off by pressing ① at any time; even if other buttons are pressed simultaneously.

If there is any residual heat from a heater, this will be indicated in the corresponding Heater Display with a "H".

Selecting a Heater

If a single heater is chosen with the corresponding Activate/Deactivate Heater Button ②, the decimal point of the Heater Display will flash. For the selected heater, the heat level can be set between 1 and 9 by pressing the Heat Setting Buttons ⑥ or ⑦.

The buttons must be pressed within 3 seconds of selecting a heater, otherwise the heater selection will be erased and the heat setting decimal point will disappear. If there is no further operation within 10 seconds, the heater will revert back to S-Mode.

The heat setting can always be changed by pressing ⑥ or ⑦. The available settings are between 1 and 9.

Each button operation or each display change is accompanied by a buzzer sound.

Switching On the Dual and Triple Zones

Switching on the Dual Zone
The Dual Zone can be activated by pressing ⑤, after a heater and its corresponding desired heat level (between 1 and 9) is selected. This is confirmed by a buzzer sound. At the same time, the corresponding Dual Zone Indicator will illuminate. To deactivate the Dual Zone, press ⑤ again.

Switching on the Triple Zone

Similar to activating the Dual Zone, a triple zone can only be switched on if the basic zone of a heater has been selected and its corresponding heat level, between 1 and 9, has been set. This will be indicated by the illumination of the heater's corresponding decimal point.

If ⑤ is pressed, the signal will sound and the Dual Zone Indicator will illuminate. If ⑤ is pressed a second time, another buzzer will sound to indicate the activation of the Triple Zone. The Triple Zone Indicator will illuminate to confirm this.

Pressing ⑤ again will switch off the Triple Zone of the heater. Each operation causes a status change of the Dual and Triple

zones in the following manner: dual zone on/off, triple zone on, all extended zones off, dual zone on/off, triple zone on, all zones off, and so on.

Set Cooking Level with and without Heat Boost

All heaters are equipped with the heat boost function.

If the heat boost is required, set the heat from the current level to level 9 by pressing the \ominus button only. Once level 9 has been reached, press \oplus to activate the heat boost. The display will flash "A" alternating with the heat setting value "9" to show the heat boost is active.

If the heat boost is active, the heater will operate with maximum power for a period of time dependent on the heat setting selected before the heat boost was activated.

Once the heat boost time has ended, only the heat setting will be indicated on the heater display.

The heat boost can be deactivated by pressing \ominus until the heat setting "0" is displayed.

Switching Off Individual Heaters

A heater can be turned off in 3 different ways:

- Simultaneous pressing of \oplus and \ominus buttons
- Reduction of the heat setting to "0" by pressing the \ominus button
- Use of the timer switch-off function for the corresponding heater.

Simultaneous operation of \oplus and \ominus buttons

The corresponding heater must be chosen with the Activate/Deactivate Heater Button \odot , the Decimal Point of the related Heater Display will then flash. To switch off the heater, \oplus and \ominus must be pressed simultaneously. A buzzer will sound and '0' will appear in the heat setting display when this is successful.

If the timer is active for the selected heater, then "0" will appear in the heater and timer displays, and the related Cooking Zone Indicator and the Timer Function will both switch off.

If there is any residual heat for the heater, this will be indicated by a "H" in the heat setting display.

Reduction of the heat setting to "0" by operating \ominus button

The heater can also be switched off by reducing the heat setting to "0". This will cause the associated Decimal Point of the heater, the related Cooking Zone Indicator and the Timer Display to all switch off, also.

If there is any residual heat for the heater, this will be indicated by a "H" in the heat setting display.

Use of timer switch-off function for corresponding heater (if available)

After counting down to zero, the timer will stop. The corresponding heater will show "0" in the Heater Display and the Timer Display will show "00". The corresponding Cooking Zone Indicator will disappear.

An assigned Dual/Triple Zone Selection Indicator will also disappear if it is active.

Additionally, the buzzer will sound when the timer stops. Pressing any button will silence the timer.

Key Lock

The key lock function is used to set 'safe mode' on the appliance and can only be used in Operating Mode (B-Mode). The lock function becomes active when the key Lock button \odot is pressed for at least 2 seconds. This operation is acknowledged by a buzzer and the Key Lock Indicator will flash to indicate the heater is locked.

If the heater is locked, it will only be possible to switch the appliance off by pressing \odot , all other buttons are blocked and it will not be possible to make any adjustments by pressing the buttons. If any other button is pressed in the lock mode, the buzzer will sound and the Key Lock Indicator will flash.

Only the switch-off operation by pressing \odot is possible. However, if the appliance is switched off, it can not be restarted again without being unlocked.

Child Lock

The child lock function is used to lock the appliance in a complicated multi-step process. Child lock (and unlocking) is only available in the S-Mode.

First, \odot must be pressed until the buzzer sounds, then \oplus and \ominus must be pressed simultaneously for at least 0.5 seconds, but no longer than 1 second. Following this, press \oplus to activate the child lock. All four heater displays will show "L" as confirmation.

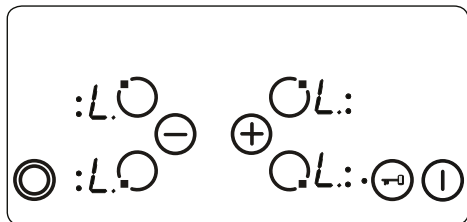

If the minute minder timer is still running, it will proceed until "00" is reached and the timer will beep. After confirmation of timer completion, the appliance will be fully locked. None of the buttons can be used as long as the appliance is locked.

Child lock can be deactivated by pressing (I) until the buzzer sounds. Then (+) and (-) must be pressed simultaneously for at least 0.5 seconds, followed by pressing (-) only. As confirmation for successful unlocking, "L" will no longer be displayed.

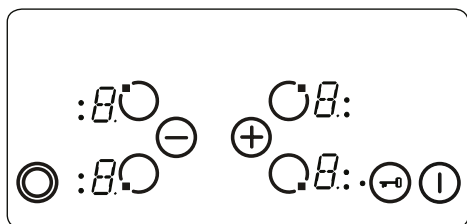

Touch Control Safety Functions

The following safety functions are available to avoid unintended operations.

Sensor Safety Cut-Off

Button monitoring is included to prevent the appliance from unwanted button operation. In cases where one or more buttons are pressed for longer than 12 seconds, the buzzer will sound for ten minutes to indicate an incorrect operation, for example, an object may be placed on a button, or there could be a sensor failure, and the appliance will switch off.

The safety switch-off will cause the hob to go into S-mode and all heater displays will flash "F". If there is no incorrect operation present, both the visual and audible signals will disappear.

If residual heat is present, "H" will be displayed on all other heater displays.

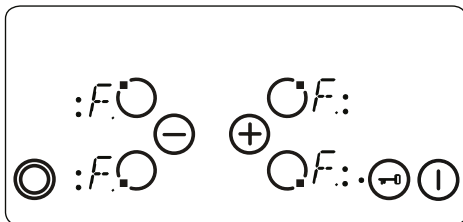

Over Temperature Switch-Off

Due to the controls being very close to the heater in the middle of the front of the hob, it can occur that an incorrectly placed pot is not sensed by the sensor safety cut off (not covering a button) and heats up the hob to a very high temperature, which makes the glass and the buttons dangerous to touch.

To prevent the hob control unit from damage, the controls constantly monitor the temperature and the hob will automatically switch off if overheating occurs.

This will be indicated by the heater displays with the letter "t" time until the temperature decreases.

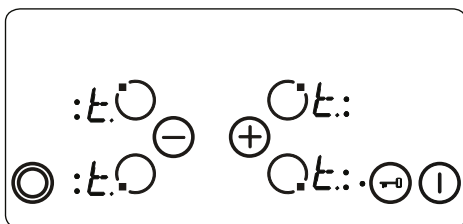

Once the temperature has dropped, the "t" in the heater display will disappear and the hob control unit will revert back into S-Mode. This means that the user can reactivate the appliance by pressing (I).

Operating Time Limitations

The hob control unit has a limitation on the operating time. If the heat setting for a heater has not been changed for a certain time, the heater will switch off automatically. A "0" will be displayed for 10 seconds, however there may be some residual heat present. The limit of the operating time depends on the selected heat setting.

After a heater automatically switches off, as described above, the heater can be used and the maximum operating time for this heat setting is applied.

Residual Heat Functions

After all cooking processes, some heat will be stored in the vitroceramic glass

called residual heat. The appliance can calculate roughly how hot this glass is. If the calculated temperature is higher than + 60 ° C, then this will be indicated in the corresponding heater display for as long as the calculated temperature remains above + 60 ° C, even after the appliance has been switched off.

The residual heat indicator has the lowest priority and is overwritten by every other display value, including during safety switch-off and the displaying of an error code. When voltage is supplied to the hob after a power interruption, the residual heat display indicator will flash. If a heater had a residual heat of greater than + 60 ° C before the power interruption occurred, the display will flash while the residual heat remains or until the heater is selected for another cooking operation.

Hints and Tips

 **Important:** When ceramic heaters are operated in higher heat settings, the heated areas may be seen switching on and off. This is due to a safety device, which prevents the glass from overheating. This is normal at high temperatures, causing no damage to the hob and little delay in cooking times.

 **WARNING:**

- Never operate the hob without pans on the cooking zone.
- Use only flat saucepans with a sufficiently thick base.
- Make sure the bottom of the pan is dry before placing it on the hob.
- While the cooking zone is in operation, it is important to ensure that the pan is centred correctly above the zone.
- In order to conserve energy, never use a pan with a different diameter to the hotplate being used.

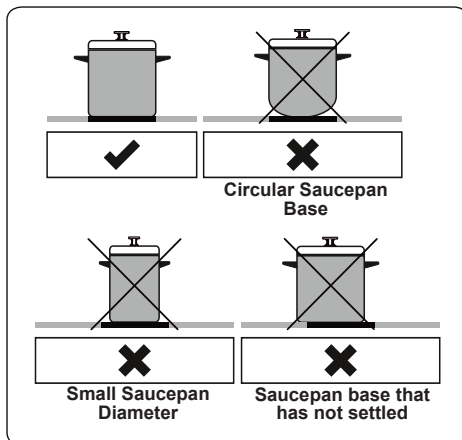

- Do not use saucepans with rough bottoms since these can scratch the glass ceramic surface.
- If possible, always place lids on the pans to avoid heat loss.
- The temperature of accessible parts may become high while the appliance is operating. Keep children and animals well away from the hob during operation and until it has fully cooled after operation.
- If you notice a crack on the cooktop, it must be switched off immediately and replaced by authorised service personnel.

5. CLEANING AND MAINTENANCE

5.1 CLEANING

 **WARNING:** Switch off the appliance and allow it to cool before cleaning is to be carried out.

General Instructions

- Check whether the cleaning materials are appropriate and recommended by the manufacturer before use on your appliance.
- Use cream cleaners or liquid cleaners which do not contain particles. Do not use caustic (corrosive) creams, abrasive cleaning powders, rough wire wool or hard tools as they may damage the cooker surfaces.

 Do not use cleaners that contain particles, as they may scratch the glass, enamelled and/or painted parts of your appliance.

- Should any liquids overflow, clean them immediately to avoid parts becoming damaged.

 Do not use steam cleaners for cleaning any part of the appliance.

Cleaning the Ceramic Glass

Ceramic glass can hold heavy utensils but may be broken if it is hit with a sharp object.

 **WARNING** : Ceramic Cooktops - if the surface is cracked, to avoid the possibility of an electric shock, switch off the appliance and call for service.

- Use a cream or liquid cleaner to clean the vitroceramic glass. Then, rinse and dry them thoroughly with a dry cloth.

 Do not use cleaning materials meant for steel as they may damage the glass.

- If substances with a low melting point are used in the cookware's base or coatings, they can damage the glass-ceramic cooktop. If plastic, tin foil, sugar or sugary foods have fallen on the hot glass-ceramic cooktop, please scrape it off the hot surface as quickly and as safely as possible. If these substances melt, they can damage the glass-ceramic cooktop. When you cook very sugary items like jam, apply a layer of a suitable protective agent beforehand if it is possible.
- Dust on the surface must be cleaned with a wet cloth.
- Any changes in colour to the ceramic glass will not affect the structure or durability of the ceramic and is not due to a change in the material.

Colour changes to the ceramic glass may be for a number of reasons:

1. Spilt food has not been cleaned off the surface.
2. Using incorrect dishes on the hob will erode the surface.
3. Using the wrong cleaning materials.

Cleaning the Stainless Steel Parts (if available)

- Clean the stainless steel parts of your appliance on a regular basis.

- Wipe the stainless steel parts with a soft cloth soaked in only water. Then, dry them thoroughly with a dry cloth.

 Do not clean the stainless steel parts while they are still hot from cooking.

 Do not leave vinegar, coffee, milk, salt, water, lemon or tomato juice on the stainless steel for a long time.

6. TROUBLESHOOTING AND TRANSPORT

6.1 TROUBLESHOOTING



If you still have a problem with your appliance after checking these basic troubleshooting steps, please contact an authorised service person or qualified technician.

Problem	Possible Cause	Solution
Hob control card's display is blacked out. The hob or cooking zones cannot be switched on.	There is no power supply.	Check the household fuse for the appliance. Check whether there is a power cut by trying other electronic appliances.
The hob switches off while it is in use and an 'F' flashes on each display.	The controls are damp or an object is resting on them.	Dry the controls or remove the object.
The hob switches off while it is use.	One of the cooking zones has been on for too long.	You can use the cooking zone again by switching it back on.
The hob controls are not working and the child lock LED is on.	The child lock is active.	Switch off the child lock.

6.2 TRANSPORT

If you need to transport the product, use the original product packaging and carry it using its original case. Follow the transport signs on the packaging. Tape all independent parts to the product to prevent damaging the product during transport.

If you do not have the original packaging, prepare a carriage box so that the appliance, especially the external surfaces of the product, is protected against external threats.

52515572

